

表 4-1 學習領域課程計畫

花蓮縣 光復鄉大進 國民小學 108 學年度 第 1 學期 六 年級 國語科 領域課程計畫 設計者：林芳語

一、本領域每週學習節數（ 5 ）節。

二、本學期學習目標：

1. 引導學生如何找到夢想起飛的地方，找到人生努力的目標之後，再築夢踏實，讓自己的夢想成真；幫助學生明白在築夢的過程中，必須發揮創意、努力不懈、不怕失敗，才有美夢成真的一天。
2. 引導學生了解人間處處有溫情，不論是彼此認識的或是不認識的人，不論是遠親或近鄰，甚至是與動物之間，因為相互關懷，使我們得到照應；因為相互幫助，使我們能克服困難。
3. 讓學生明白，只要人人盡己之力服務人群，那麼社會一定到處充滿和諧，充滿朝氣。
4. 透過不同時空背景下所描繪的經典文學作品，來拓展學生的文學視野，以培養更豐富的學養。
5. 藉著課文的敘述，體會不同的文學藝術，引導學生欣賞文學之美，厚實學生的文學素養。
6. 利用生活中垂手可得的事物，聯結古今中外文人名士的生活故事和人文情懷，來培養學生對藝術的興趣，以提升生活的品質。
7. 鼓勵學生能以藝術充實生活，成為小小生活藝術家。

三、本學期課程架構：

(國語 6 上) 課程架構圖

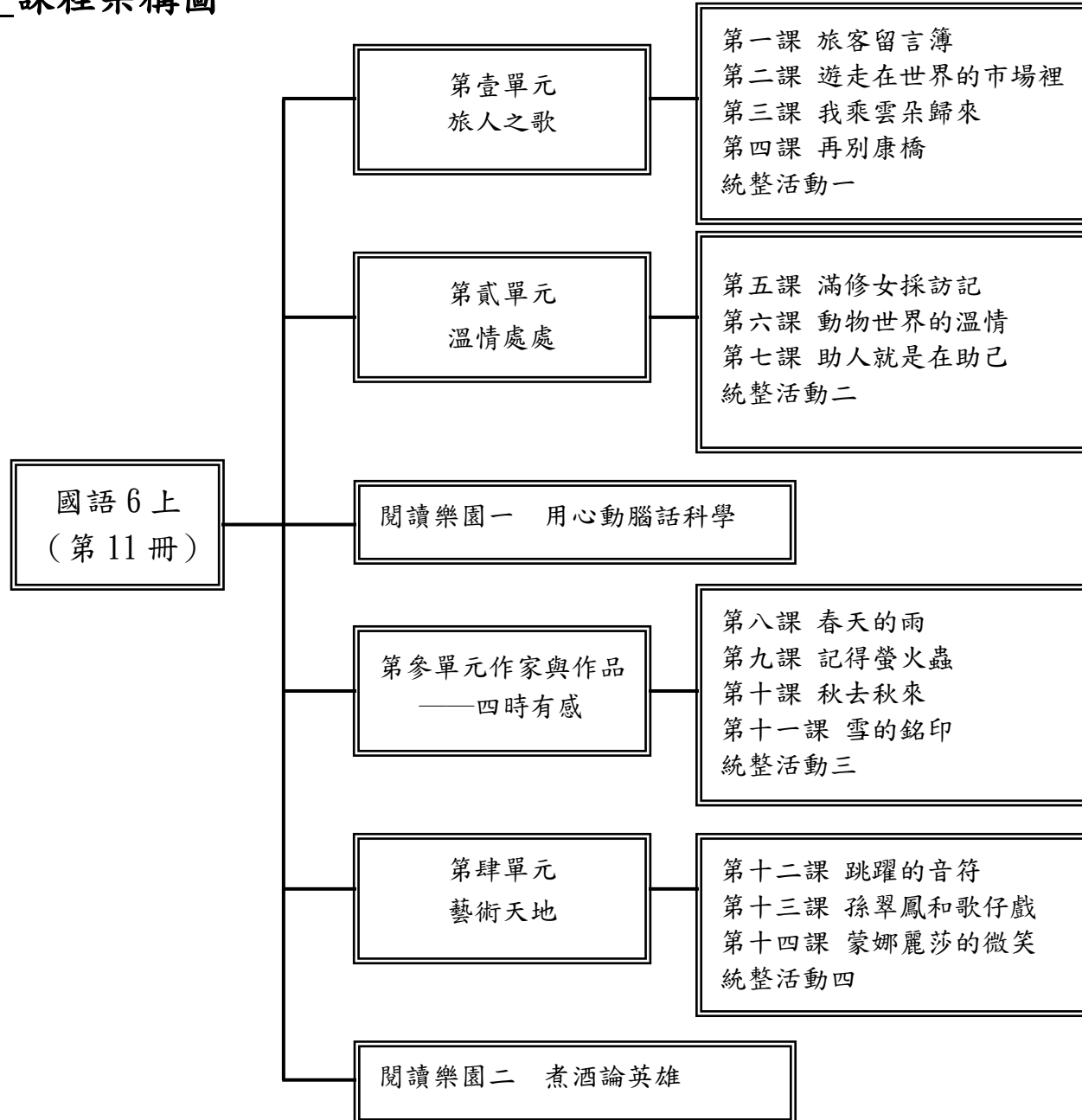

四、本學期課程內涵：

週/起訖時間	單元名稱	教學內容	節數	教材來源	評量方式	能力指標	融入領域或議題	備註
一 8/25~ 8/31	第壹單元旅人之歌 第一課旅客留言簿	活動一：注音 1. 「潺」、「宿」、「畔」的發音方法。 2. 運用電腦「注音」輸入的方法，處理資料，提升語文學習效能。 活動二：聆聽 1. 從聆聽過程中，感受說話者的情緒。 2. 主動參與討論，並能仔細聆聽及歸納內容。 活動三：說話 1. 複述課文。 2. 講述經驗 3. 提出看法。 活動四：識字與寫字 1. 易錯字：「碼」、「脣」。 2. 查找字典：「契」的部首。 3. 字形辨別：「碼、瑪、媽、媽、罵」。 活動五：閱讀 1. 摘取大意：摘錄各段重點，歸納出本課大意。 2. 語詞解釋。 3. 課文深究。 4. 朗讀指導。 5. 閱讀指導 活動六：作文 1. 觀察練習。 2. 語句續寫。 3. 修辭教學 4. 寫作練習。	5	翰林版國小六上國語 第壹單元旅人之歌 第一課旅客留言簿	口頭報告 口頭評量 平時上課表現	3-3-4 能把握說話重點，充分溝通。 3-3-4-2 能在討論或會議中說出重點，充分溝通。 5-3-3 能認識文章的各種表述方式。 5-3-3-1 能了解文章的主旨、取材及結構。 5-3-3-2 能認識文章的各種表述方式(如：敘述、描寫、抒情、說明、議論等)。 6-3-4 能練習不同表述方式的寫作。 6-3-4-1 能學習敘述、描寫、說明、議論、抒情等表述方式，練習寫作。 6-3-4-2 能配合學校活動，練習寫作應用文(如：通知、公告、讀書心得、參觀報告、會議紀錄、生活公約、短篇演講稿等)。 6-3-4-3 能應用改寫、續寫、擴寫、縮寫等方式寫作。 6-3-4-4 能配合閱讀教學，練習撰寫心得、摘要等。	【環境教育】3-2-1 了解生活中個人與環境的相互關係並培養與自然環境相關的個人興趣、嗜好與責任。	

週/起訖時間	單元名稱	教學內容	節數	教材來源	評量方式	能力指標	融入領域或議題	備註
二 9/01~ 9/07	第壹單元旅人之歌 第二課遊走在世界的市場裡	活動一：注音 1. 「溜」、「刺」、「倨」的發音方法。 2. 運用電腦「注音」輸入的方法，處理資料，提升語文學習效能。 活動二：聆聽 1. 從聆聽過程中，感受說話者的情緒。 2. 主動參與討論，並能仔細聆聽及歸納內容。 活動三：說話 1. 複述課文。 2. 講述經驗 3. 提出看法。 4. 觀察練習。 活動四：識字與寫字 1. 易錯字：「蹟」、「刺」。 2. 查找字典：「彤」的部首。 3. 字形辨別：「蹟、積、績、漬、嘖」、「刺、刺、喇」。 活動五：閱讀 1. 摘取大意：摘錄各段重點，歸納出本課大意。 2. 語詞解釋。 3. 課文深究。 4. 朗讀指導 5. 閱讀指導 活動六：作文 1. 觀察練習。 2. 語句續寫。 3. 修辭教學 4. 寫作練習。	5	翰林版國小六上國語 第壹單元旅人之歌 第二課遊走在世界的市場裡	作業評量 口頭討論 發表 態度評量	3-3-4 能把握說話重點，充分溝通。 3-3-4-2 能在討論或會議中說出重點，充分溝通。 5-3-3 能認識文章的各種表述方式。 5-3-3-1 能了解文章的主旨、取材及結構。 5-3-3-2 能認識文章的各種表述方式(如：敘述、描寫、抒情、說明、議論等)。 6-3-4 能練習不同表述方式的寫作。 6-3-4-1 能學習敘述、描寫、說明、議論、抒情等表述方式，練習寫作。 6-3-4-2 能配合學校活動，練習寫作應用文(如：通知、公告、讀書心得、參觀報告、會議紀錄、生活公約、短篇演講稿等)。 6-3-4-3 能應用改寫、續寫、擴寫、縮寫等方式寫作。 6-3-4-4 能配合閱讀教學，練習撰寫心得、摘要等。	【人權教育】 1-3-1 表達個人的基本權利，並了解人權與社會責任的關係。 【生涯發展教育】 1-2-1 認識有關自我的觀念。 【資訊教育】 4-3-5 能利用搜尋引擎及搜尋技巧尋找合適的網路資源。	

週/起訖時間	單元名稱	教學內容	節數	教材來源	評量方式	能力指標	融入領域或議題	備註
三 9/08~ 9/14	第壹單元旅人之歌 第三課我乘雲朵歸來	活動一：注音 1. 「簸」、「疇」、「陌」的發音方法。 2. 運用電腦「注音」輸入的方法，處理資料，提升語文學習效能。 活動二：聆聽 1. 從聆聽課文的過程中，清楚說話者的語調，感受說話者的情緒。 2. 主動參與討論，並能仔細聆聽及歸納內容。 活動三：說話 1. 複述課文。 2. 講述經驗 3. 提出看法。 活動四：識字與寫字 1. 易錯字：「莽」、「蚩」、「爽」。 2. 查找字典：「顛」的部首與字義。 3. 字形辨別：「躊、疇、禱、籌」、「謠、搖、瑤」、「躊、疇、禱、籌」。 活動五：閱讀 1. 摘取大意：摘錄各段重點，歸納出本課大意。 2. 語詞解釋。 3. 課文深究。 4. 朗讀指導。 5. 閱讀指導 活動六：作文 1. 觀察練習。 2. 語句續寫。 3. 修辭教學 4. 寫作練習。	5	翰林版國小六上國語 第壹單元旅人之歌 第三課我乘雲朵歸來	作業評量 口頭討論 口頭評量 紙筆測驗 蒐集資料	2-3-1-1 能養成耐心聆聽的態度。 3-3-4-2 能在討論或會議中說出重點，充分溝通。 5-3-2 能調整讀書方法，提升閱讀的速度和效能。 5-3-2-1 能養成主動閱讀課外讀物的習慣。 5-3-3-2 能認識文章的各種表述方式(如：敘述、描寫、抒情、說明、議論等)。 5-3-8 能共同討論閱讀的內容，並分享心得。 5-3-8-3 能主動記下個人感想及心得，並對作品內容摘要整理。 6-3-1-1 能應用各種句型，安排段落、組織成篇。	【資訊教育】4-3-5 能利用搜尋引擎及搜尋技巧尋找合適的網路資源。 【資訊教育】4-3-6 能利用網路工具分享學習資源與心得。 【環境教育】1-3-1 能藉由觀察與體驗自然，以創作文章、美勞、音樂、戲劇表演等形式表現自然環境之美與對環境的關懷。	

週/起 訖時間	單元名稱	教學內容	節數	教材來源	評量方式	能力指標	融入領域或議 題	備註
四 9/15~ 9/21	第壹單元旅人之歌 第四課再別康橋	活動一：注音 1.「荇」、「溯」的發音方法。 2.運用電腦「注音」輸入的方法，處理資料，提升語文學習效能。 活動二：聆聽 1.從聆聽過程中，感受說話者的情緒。 2.主動參與討論，並能仔細聆聽及歸納內容。 活動三：說話 1.複述課文。 2.講述經驗 3.提出看法。 活動四：識字與寫字 1.易錯字：「蔭」、「爛」。 2.查找字典：「離」的部首與字義。 3.字形辨別：「蔭、陰」、「爛、爛、欄」、「溯、朔、塑」。 活動五：閱讀 1.摘取大意：摘錄各段重點，歸納出本課大意。 2.語詞解釋。 3.課文深究。 4.朗讀指導。 5.閱讀指導 活動六：作文 1.觀察練習。 2.語詞應用。 3.修辭運用。 4.寫作練習。	5	翰林版國小六上國語 第壹單元旅人之歌 第四課再別康橋	作業評量 口頭報告 發表 資料蒐集 課堂問答	3-3-4 能把握說話重點，充分溝通。 3-3-4-2 能在討論或會議中說出重點，充分溝通。 5-3-3 能認識文章的各種表述方式。 5-3-3-1 能了解文章的主旨、取材及結構。 5-3-3-2 能認識文章的各種表述方式(如：敘述、描寫、抒情、說明、議論等)。 6-3-4 能練習不同表述方式的寫作。 6-3-4-1 能學習敘述、描寫、說明、議論、抒情等表述方式，練習寫作。 6-3-4-2 能配合學校活動，練習寫作應用文(如：通知、公告、讀書心得、參觀報告、會議紀錄、生活公約、短篇演講稿等)。 6-3-4-3 能應用改寫、續寫、擴寫、縮寫等方式寫作。 6-3-4-4 能配合閱讀教學，練習撰寫心得、摘要等。	【生涯發展教育】 1-3-1 探索自我的興趣、性向、價值觀及人格特質。 【資訊教育】 4-3-5 能利用搜尋引擎及搜尋技巧尋找合適的網路資源。 【環境教育】 1-3-1 能藉由觀察與體驗自然，以創作文章、美勞、音樂、戲劇表演等形式表現自然環境之美與對環境的關懷。	

週/起 訖時間	單元名稱	教學內容	節數	教材來源	評量方式	能力指標	融入領域或議題	備註
五 9/22~ 9/28	第壹單元旅人之歌 統整活動一	<p>活動一：寫作指導——文章的過渡</p> <ol style="list-style-type: none"> 1. 教師帶領學生朗讀課文語句，適當解釋、說明語句含意，並歸納內容重點。 2. 教師說明文章中過渡句子的重要性。 3. 教師說明例句中的過渡句。 <p>活動二：閱讀指導——比較內容的差異</p> <ol style="list-style-type: none"> 1. 教師帶領學生朗讀課文語句，適當解釋、說明語句含意，並歸納內容重點。 2. 教師介紹並簡單說明「比較」的閱讀策略。 3. 教師利用課文，引導學生討論，進行「比較」的閱讀策略。 <p>活動三：寫作指導——體會旅遊感受的描寫</p> <ol style="list-style-type: none"> 1. 教師帶領學生朗讀課文語句，歸納內容重點。 2. 教師說明什麼是「運用感官來描寫旅遊紀錄」。 3. 教師利用課文例句，引導學生了解。 4. 請學生嘗試舉例說明還有哪些感官摹寫的例子。 	5	翰林版國小六上國語 第壹單元旅人之歌 統整活動一	口頭報告 口頭討論 平時上課表現 紙筆測驗 學習態度	<p>5-3-4-2 能主動閱讀不同文類的文學作品。</p> <p>5-3-5-1 能運用組織結構的知識(如：順序、因果、對比關係)閱讀。</p> <p>5-3-5-2 能用心精讀，記取細節，深究內容，開展思路。</p> <p>5-3-8-1 能理解作品中對周遭人、事、物的尊重與關懷。</p> <p>5-3-8-2 能在閱讀過程中，培養參與團體的精神，增進人際互動。</p> <p>6-3-3-1 能養成觀察周圍事物，並寫下重點的習慣。</p> <p>6-3-4-1 能學習敘述、描寫、說明、議論、抒情等表述方式，練習寫作。</p> <p>6-3-6-1 能理解簡單的修辭技巧，並練習應用在實際寫作。</p>	<p>【資訊教育】4-3-1 能應用網路的資訊解決問題。</p> <p>【資訊教育】4-3-5 能利用搜尋引擎及搜尋技巧尋找合適的網路資源。</p> <p>【資訊教育】4-3-6 能利用網路工具分享學習資源與心得。</p>	

週/起 訖時間	單元名稱	教學內容	節數	教材來源	評量方式	能力指標	融入領域或議 題	備註
六 9/29~ 10/05	第貳單元溫情 處處 第五課滿修女 採訪記	活動一：注音 1. 「述」、「癒」、「僻」的發 音方法。 2. 運用電腦「注音」輸入的 方法，處理資料，提升語文 學習效能。 活動二：聆聽 1. 聽出課文中，滿修女對重 殘兒童的關愛。 2. 從聆聽中感受作者心境 的震撼與對滿修女的敬佩。 活動三：說話 1. 複述課文。 2. 講述見聞。 3. 提出看法。 活動四：識字與寫字 1. 指導「措」、「炫」、「僻」 等字的筆順與筆畫。 2. 查找字典：查「詠」、 「萱」、「炫」的部首與字 義。 3. 字型辨別：「措、借」、 「悔、侮」、「撼、憾」等字 型。 活動五：閱讀 1. 摘取大意：摘錄各段重 點，歸納出本課大意。 2. 詞語解釋。 3. 課文深究。 4. 朗讀指導。 活動六：作文 1. 詞語運用。 2. 寫作練習。	5	翰林版國小 六上國語 第貳單元溫 情處處 第五課滿修 女採訪記	口頭報告 口頭討論 平時上課表現 角色扮演 紙筆測驗	1-3-1 能運用注音符號，理解字詞 音義，提升閱讀效能。 2-3-1 能培養良好的聆聽態度。 2-3-2-7 能正確記取聆聽內容的 細節與要點。 3-3-3 能表現良好的言談。 3-3-3-2 能從言論中判斷是非，並 合理應對。 3-3-4 能把握說話重點，充分溝 通。 4-3-1-2 能利用生字造詞。 4-3-3-2 能應用筆畫、偏旁變化和 間架結構原理寫字。 5-3-1 能掌握文章要點，並熟習字 詞句型。 5-3-1-1 熟習活用生字語詞的形 音義，並能分辨語體文及文言文中 詞語的差別。 5-3-3 能認識文章的各種表述方 式。 5-3-3-1 能了解文章的主旨、取材 及結構。 5-3-3-2 能認識文章的各種表述 方式(如：敘述、描寫、抒情、說 明、議論等)。 5-3-5-2 能用心精讀，記取細節， 深究內容，開展思路。 5-3-8-1 能理解作品中對周遭 人、事、物的尊重與關懷。 6-3-1 能正確流暢的遣詞造句、安 排段落、組織成篇。 6-3-2 能知道寫作的步驟，逐步豐 富內容，進行寫作。 6-3-4 能練習不同表述方式的寫 作。 6-3-4-1 能學習敘述、描寫、說 明、議論、抒情等表述方式，練習 寫作。	【人權教育】2-3-5 理解戰爭、和平對 人類生活的影響。	

週/起 訖時間	單元名稱	教學內容	節數	教材來源	評量方式	能力指標	融入領域或議 題	備註
七 10/06~ 10/12	第貳單元溫情 處處 第六課動物世 界的溫情	活動一：注音 1. 「茸」、「偎」、「攬」的發 音方法。 2. 運用電腦「注音」輸入的 方法，處理資料，提升語文 學習效能。 活動二：聆聽 1. 從聆聽過程中，感受說話 者的情緒。 2. 主動參與討論，並能仔細 聆聽及歸納內容。 活動三：說話 1. 複述課文。 2. 講述經驗 3. 提出看法。 活動四：識字與寫字 1. 易錯字：「奘」、「孺」。 2. 查找字典：「疏」的部首 與字義。 3. 字形辨別：「喚、換、煥、 渙、奘」、「孺、孺、孺」、「喂、 餵、偎」、「僵、疆、薑」。 活動五：閱讀 1. 摘取大意：摘錄各段重 點，歸納出本課大意。 2. 語詞解釋。 3. 課文深究。 4. 朗讀指導。 活動六：作文 1. 觀察練習。 2. 語句續寫。 3. 寫作練習。	5	翰林版國小 六上國語 第貳單元溫 情處處 第六課動物 世界的溫情	作業評量 口頭報告 紙筆測驗 資料蒐集 課堂問答	2-3-1 能培養良好的聆聽態度。 2-3-2-7 能正確記取聆聽內容的 細節與要點。 3-3-1-1 能和其他人交換意見，口述 見聞，或當眾作簡要演說。 3-3-2-1 能具體詳細的講述一件 事情。 3-3-3-1 能正確、流利且帶有感情 的與人交談。 5-3-1 能掌握文章要點，並熟習字 詞句型。 5-3-3 能認識文章的各種表述方 式。 5-3-3-1 能了解文章的主旨、取材 及結構。 5-3-5 能運用不同的閱讀策略，增 進閱讀的能力。 6-3-2 能知道寫作的步驟，逐步豐 富內容，進行寫作。 6-3-4 能練習不同表述方式的寫 作。	【人權教育】 2-3-5 理解戰爭、和平對 人類生活的影響。 【性別平等教育】 1-3-5 認識不同性 別者的成就與貢 獻。 【資訊教育】 4-3-1 能應用網路的資訊 解決問題。	

週/起 訖時間	單元名稱	教學內容	節數	教材來源	評量方式	能力指標	融入領域或議題	備註
八 10/13~ 10/19	第貳單元溫情處處 第七課助人就是在助己	活動一：注音 1. 「糾」、「諧」、「劣」的發音方法。 2. 能運用電腦「注音」的輸入方法，處理資料，提升語文學習效能。 活動二：聆聽 1. 從聆聽過程中，感受說話者堅定有力的論點陳述。 2. 主動參與討論，並能仔細聆聽歸納內容。 活動三：說話 1. 複述課文：說出本課大意。 2. 講述經驗。 3. 提出看法。 活動四：識字與寫字 1. 指導生字的筆順與筆畫。 2. 利用字典查找生字的部首與字義。 活動五：閱讀 1. 摘取大意：摘錄各段重點，歸納出本課大意。 2. 語詞解釋。 3. 課文深究。 4. 朗讀指導。 5. 閱讀指導。 活動六：作文 1. 觀察練習。 2. 語句續寫。 3. 修辭教學。 4. 寫作練習。	5	翰林版國小六上國語 第貳單元溫情處處 第七課助人就是在助己	作業評量 平時上課表現 紙筆測驗 蒐集資料 學習態度	1-3-2 能了解注音符號中語調的變化，並應用於朗讀文學作品。 2-3-2-1 能在聆聽過程中，有系統的歸納他人發表之內容。 2-3-2-4 能簡要歸納所聆聽的內容。 3-3-1-1 能和其他人交換意見，口述見聞，或當眾作簡要演說。 3-3-3-3 能有條理有系統的說話。 3-3-4 能把握說話重點，充分溝通。 4-3-1-2 能利用生字造詞。 4-3-1-3 能利用新詞造句。 4-3-2 會查字辭典，並能利用字辭典，分辨字義。 5-3-1 能掌握文章要點，並熟習字詞句型。 5-3-1-1 熟習活用生字語詞的形音義，並能分辨語體文及文言文中詞語的差別。 5-3-2 能調整讀書方法，提升閱讀的速度和效能。 6-3-1-1 能應用各種句型，安排段落、組織成篇。 6-3-2-3 能練習從審題、立意、選材、安排段落及組織等步驟，習寫作文。	【環境教育】2-2-1 能了解生活周遭的環境問題及其對個人、學校與社區的影響。	

週/起 訖時間	單元名稱	教學內容	節數	教材來源	評量方式	能力指標	融入領域或議 題	備註
九 10/20~ 10/26	第貳單元溫情 處處 統整活動二	活動一：寫作指導——修改 病句 1. 教師說明「什麼是病 句」。 2. 舉例說明學生常犯的錯 誤，並指導正確語句。 3. 教師在黑板上出題，請學 生練習修改病句。 活動二：閱讀指導——閱讀 的方法 1. 教師帶領學生朗讀課文 語句，適當解釋、說明語句 含意，並歸納內容重點。 2. 說明各種閱讀的方法。 3. 說明各種閱讀方法的目 的。 4. 說明各種閱讀方法的優 點。 活動三：寫作指導——認識 議論文 1. 教師帶領學生朗讀課文 語句，歸納內容重點。 2. 教師說明議論文特色。 3. 教師說明議論文的寫作 方式。	5	翰林版國小 六上國語 第貳單元溫 情處處 統整活動二	作業評量 口頭報告 平時上課表現 資料蒐集 學習態度	4-3-1-1 能利用簡易的六書原 則，輔助認字，理解字義。 5-3-8-1 能理解作品中對周遭 人、事、物的尊重與關懷。 6-3-1-1 能應用各種句型，安排段 落、組織成篇。 6-3-2-3 能練習從審題、立意、選 材、安排段落及組織等步驟，習寫 作文。 6-3-3-1 能養成觀察周圍事物，並 寫下重點的習慣。 6-3-4-1 能學習敘述、描寫、說 明、議論、抒情等表述方式，練習 寫作。	【資訊教育】4-3-1 能應用網路的資訊 解決問題。 【資訊教育】4-3-5 能利用搜尋引擎及 搜尋技巧尋找合適 的網路資源。 【資訊教育】4-3-6 能利用網路工具分 享學習資源與心 得。 【環境教育】2-2-1 能了解生活周遭的 環境問題及其對個 人、學校與社區的 影響。	

週/起 訖時間	單元名稱	教學內容	節數	教材來源	評量方式	能力指標	融入領域或議 題	備註
十 10/27~ 11/02	閱讀樂園一 用心動腦話科 學	<p>活動一：聆聽</p> <ol style="list-style-type: none"> 仔細聆聽課文教學 CD，聽出朗讀課文的節奏。 聆聽教師所提的問題，使用正確語詞說話。 依主題表達意見。 <p>活動二：閱讀</p> <ol style="list-style-type: none"> 摘取大意：教師以提問討論方式引導學生閱讀課文了解內容，領會作者想法進而能提綱挈領歸納本課大意。 語詞解釋：指導學生運用字（辭）典或連貫上下文意等多元方式，解釋生難語詞。 課文深究：指導學生配合習作題目，深究課文內容。 朗讀指導：引導學生隨內容，用適當的語調讀出本課課文。 <p>活動三：說話</p> <ol style="list-style-type: none"> 說一說自己對於「科學」的看法。 觀察生活周遭的事物，利用網路尋找近年科學上的新發現，並進行分享與討論。 <p>活動四：寫作</p> <ol style="list-style-type: none"> 依照習作問題指示，表達自己的意見。 練習運用簡短的語句表達自己的想法。 	5	翰林版國小 六上國語 閱讀樂園一 用心動腦話 科學	口頭報告 口頭評量 平時上課表現 紙筆測驗 學習態度	<p>2-3-1 能培養良好的聆聽態度。</p> <p>2-3-2 能確實把握聆聽的方法。</p> <p>3-3-1 能充分表達意見。</p> <p>3-3-2 能合適的表達語言。</p> <p>3-3-4 能把握說話重點，充分溝通。</p> <p>5-3-3 能認識文章的各種表述方式。</p> <p>5-3-5 能運用不同的閱讀策略，增進閱讀的能力。</p> <p>5-3-8 能共同討論閱讀的內容，並分享心得。</p> <p>5-3-1 能掌握文章要點，並熟習字詞句型。</p> <p>6-3-1 能正確流暢的遣詞造句、安排段落、組織成篇。</p> <p>6-3-3 能培養觀察與思考的寫作習慣。</p>	<p>【人權教育】1-3-4 了解世界上不同的群體、文化和國家，能尊重欣賞其差異。</p> <p>【生涯發展教育】1-3-1 探索自我的興趣、性向、價值觀及人格特質。</p> <p>【生涯發展教育】2-3-1 了解教育的機會、特性及與工作間的關係。</p> <p>【資訊教育】5-3-2 認識網路智慧財產權相關法律，不侵犯智財權。</p> <p>【環境教育】3-3-4 能關懷未來世代的生存與永續發展。</p>	

週/起 訖時間	單元名稱	教學內容	節數	教材來源	評量方式	能力指標	融入領域或議題	備註
十一 11/03~ 11/09	第參單元作家與作品——四時有感 第八課春天的雨	活動一：注音 1. 「蕊」、「揣」、「挪」、「禁」的發音方法。 2. 明白「禁」的一字多音用法。 3. 運用電腦「注音」輸入的方法，處理資料，提升語文學習效能。 活動二：聆聽 1. 從聆聽過程中，感受說話者的情緒。 2. 主動參與討論，並能仔細聆聽及歸納內容。 活動三：說話 1. 複述課文。 2. 講述經驗 3. 提出看法。 活動四：識字與寫字 1. 易錯字：「揣」、「折」、「稍」。 2. 查找字典：「韓」、「酥」、「辨」的部首與字義。 3. 字形辨別：「折、析、拆」、「揣、喘、湍、端」、「辨、辦、辯、辦」、「稍、捎、梢」。 活動五：閱讀 1. 摘取大意：摘錄各段重點，歸納出本課大意。 2. 語詞解釋。 3. 課文深究。 4. 朗讀指導。 5. 閱讀指導。 活動六：作文 1. 觀察想像。 2. 語句續寫。 3. 修辭運用。 4. 改寫練習。	5	翰林版國小六上國語 第參單元作家與作品——四時有感 第八課春天的雨	作業評量 紙筆測驗 資料蒐集 學習態度	2-3-2-1 能在聆聽過程中，有系統的歸納他人發表之內容。 2-3-2-7 能正確記取聆聽內容的細節與要點。 3-3-3-3 能有條理有系統的說話。 5-3-1 能掌握文章要點，並熟習字詞句型。 5-3-4 能認識不同的文類及題材的作品，擴充閱讀範圍。 5-3-4-1 能認識不同的文類(如：詩歌、散文、小說、戲劇等)。 5-3-8 能共同討論閱讀的內容，並分享心得。 5-3-8-1 能理解作品中對周遭人、事、物的尊重與關懷。 5-3-5 能運用不同的閱讀策略，增進閱讀的能力。 6-3-2-1 能知道寫作的步驟，如：從蒐集材料到審題、立意、選材及安排段落、組織成篇。 6-3-3-1 能養成觀察周圍事物，並寫下重點的習慣。 6-3-2-3 能練習從審題、立意、選材、安排段落及組織等步驟，習寫作文。	【資訊教育】4-3-3 能利用資訊科技媒體等搜尋需要的資料。	

週/起 訖時間	單元名稱	教學內容	節數	教材來源	評量方式	能力指標	融入領域或議 題	備註
十二 11/10~ 11/16	第參單元作家 與作品——四 時有感 第九課記得螢 火蟲	活動一：注音 1.「儘」、「囊」、「譚」、「頗」 的發音方法。 2.能運用電腦「注音」輸入 的方法，處理資料，提升語 文學習效能。 活動二：聆聽 1.能在聆聽過程中，感受說 話者的情緒。 2.能主動參與討論，並仔細 聆聽及歸納。 活動三：說話 1.複述課文。 2.講述經驗 3.提出看法。 活動四：識字與寫字 1.易錯字：「滅」、「染」、 「儘」、「囊」。 2.查找字典：「染」、「囊」 的部首與字義。 3.字形辨別：「蹤、縱」、 「芳、房、妨、防、肪、放、 坊、訪」、「倡、唱、昌、猖」。 活動五：閱讀 1.摘取大意：摘錄各段重 點，歸納出本課大意。 2.語詞解釋。 3.課文深究。 4.朗讀指導。 5.閱讀指導。 活動六：作文 1.觀察練習。 2.語句敘寫。 3.修辭運用。 4.寫作練習。	5	翰林版國小 六上國語 第參單元作 家與作品— —四時有感 第九課記得 螢火蟲	作業評量 表演評量 紙筆測驗 學習態度	3-3-4 能把握說話重點，充分溝 通。 3-3-4-2 能在討論或會議中說出 重點，充分溝通。 5-3-3 能認識文章的各種表述方 式。 5-3-3-1 能了解文章的主旨、取材 及結構。 5-3-3-2 能認識文章的各種表述 方式(如：敘述、描寫、抒情、說 明、議論等)。 6-3-4 能練習不同表述方式的寫 作。 6-3-4-1 能學習敘述、描寫、說 明、議論、抒情等表述方式，練習 寫作。 6-3-4-2 能配合學校活動，練習寫 作應用文(如：通知、公告、讀書 心得、參觀報告、會議紀錄、生活 公約、短篇演講稿等)。 6-3-4-3 能應用改寫、續寫、擴 寫、縮寫等方式寫作。 6-3-4-4 能配合閱讀教學，練習撰 寫心得、摘要等。	【人權教育】1-2-5 察覺個人偏見與歧 視態度，並避免偏 見與歧視之產生。	

週/起 訖時間	單元名稱	教學內容	節數	教材來源	評量方式	能力指標	融入領域或議 題	備註
十三 11/17~ 11/23	第參單元作家 與作品——四 時有感 第十課秋去秋 來	活動一：注音 1.「極」、「埡」、「溥」、「煥」 的發音方法。 2.運用電腦「注音」輸入的 方法，處理資料，提升語文 學習效能。 活動二：聆聽 1.從聆聽過程中，感受說話 者的情緒。 2.主動參與討論，並能仔細 聆聽及歸納內容。 活動三：說話 1.複述課文。 2.講述經驗。 3.提出看法。 活動四：識字與寫字 1.易錯字：「椿」、「凋」、「 煥」。 2.查找字典：「毯」的部首 與字義。 3.字形辨別：「茶、珠、株、 蛛、殊」、「凋、週、調、稠、 綢、惆」、「煥、懊、襖、澳」。 活動五：閱讀 1.摘取大意：摘錄各段重 點，歸納出本課大意。 2.語詞解釋。 3.課文深究。 4.朗讀指導。 5.閱讀指導。 活動六：作文 1.觀察練習。 2.語句續寫。 3.修辭運用。 4.寫作練習。	5	翰林版國小 六上國語 第參單元作 家與作品— —四時有感 第十課秋去 秋來	紙筆評量 口頭報告 念唱練習 學習態度	3-3-4 能把握說話重點，充分溝 通。 3-3-4-2 能在討論或會議中說出 重點，充分溝通。 5-3-3 能認識文章的各種表述方 式。 5-3-3-1 能了解文章的主旨、取材 及結構。 5-3-3-2 能認識文章的各種表述 方式(如：敘述、描寫、抒情、說 明、議論等)。 6-3-4 能練習不同表述方式的寫 作。 6-3-4-1 能學習敘述、描寫、說 明、議論、抒情等表述方式，練習 寫作。 6-3-4-2 能配合學校活動，練習寫 作應用文(如：通知、公告、讀書 心得、參觀報告、會議紀錄、生活 公約、短篇演講稿等)。 6-3-4-3 能應用改寫、續寫、擴 寫、縮寫等方式寫作。 6-3-4-4 能配合閱讀教學，練習撰 寫心得、摘要等。	【人權教育】1-2-5 察覺個人偏見與歧 視態度，並避免偏 見與歧視之產生。	

週/起 訖時間	單元名稱	教學內容	節數	教材來源	評量方式	能力指標	融入領域或議 題	備註
十四 11/24~ 12/30	第參單元作家 與作品——四 時有感 第十一課雪的 銘印	活動一：注音 1. 「脆」、「捎」、「絨」、「聘」 的發音方法。 2. 能運用電腦「注音」輸入 的方法，處理資料，提升語 文學習效能。 活動二：聆聽 1. 能在聆聽過程中，感受說 話者的情緒。 2. 能主動參與討論，並能仔 細聆聽及歸納內容。 活動三：說話 1. 複述課文。 2. 講述經驗。 3. 提出看法。 活動四：識字與寫字 1. 易錯字：「曆」、「嚮」、 「輻」、「篷」。 2. 查找字典：「禦」、「敞」、 「敷」的部首與字義。 3. 字形辨別：「敞、倘、徜、 淌」、「聘、聘」、「捎、稍、 梢、哨」、「嚮、響、饗」、「躁、 燥、噪、澡、藻」、「膜、摸、 莫、漠、寞」、「懺、讖」。 活動五：閱讀 1. 摘取大意：摘錄各段重 點，歸納出本課大意。 2. 語詞解釋。 3. 課文深究。 4. 朗讀指導。 5. 閱讀指導。 活動六：作文 1. 觀察想像。 2. 語句敘寫。 3. 修辭運用。	5	翰林版國小 六上國語 第參單元作 家與作品— —四時有感 第十一課雪 的銘印	紙筆評量 口頭報告 口頭討論 參與度評量	5-3-3 能認識文章的各種表述方 式。 5-3-3-1 能了解文章的主旨、取材 及結構。 5-3-3-2 能認識文章的各種表述 方式(如：敘述、描寫、抒情、說 明、議論等)。 5-3-4-1 能認識不同的文類(如： 詩歌、散文、小說、戲劇等)。 5-3-5-1 能運用組織結構的知識 (如：順序、因果、對比關係)閱讀。 5-3-5-2 能用心精讀，記取細節， 深究內容，開展思路。 6-3-4 能練習不同表述方式的寫 作。 6-3-4-1 能學習敘述、描寫、說 明、議論、抒情等表述方式，練習 寫作。 6-3-4-3 能應用改寫、續寫、擴 寫、縮寫等方式寫作。 6-3-4-4 能配合閱讀教學，練習撰 寫心得、摘要等。	【生涯發展教育】 3-2-4 培養工作時 人際互動的能力。	

週/起訖時間	單元名稱	教學內容	節數	教材來源	評量方式	能力指標	融入領域或議題	備註
十五 12/01~ 12/07	第參單元作家與作品——四時有感 統整活動三	<p>活動一：閱讀指導——從詩歌中尋找四季的訊息</p> <ol style="list-style-type: none"> 1. 教師帶領學生朗讀課文語句，適當解釋、說明語句含意，並歸納內容重點。 2. 欣賞詩歌：送孟浩然之廣陵、夏日南亭懷辛大、楓橋夜泊、江雪。 3 請學生討論每首詩的季節，並提出理由。 <p>活動二：語文常識——認識絕句</p> <ol style="list-style-type: none"> 1. 教師帶領學生朗讀課文語句，適當解釋、說明語句含意，並歸納內容重點。 2. 說明絕句的格式。 3. 欣賞杜牧的絕句作品「秋夕」 <p>活動三：寫作指導——抒情的方法</p> <ol style="list-style-type: none"> 1. 教師帶領學生朗讀課文語句，歸納內容重點。 2. 教師說明「抒情」的使用情境，以及常用的抒情寫法。 3. 教師利用課文例句，引導學生了解。 4. 請學生嘗試舉例還有哪些表達抒情的句子。 	5	翰林版國小六上國語 第參單元作家與作品——四時有感 統整活動三	口頭報告 口頭評量 紙筆測驗 學習態度	<p>5-3-3-1 能了解文章的主旨、取材及結構。</p> <p>5-3-5-1 能運用組織結構的知識(如：順序、因果、對比關係)閱讀。</p> <p>6-3-2-2 能練習利用不同的途徑和方式，蒐集各類寫作的材料。</p> <p>6-3-2-3 能練習從審題、立意、選材、安排段落及組織等步驟，習寫作文。</p> <p>6-3-3-1 能養成觀察周圍事物，並寫下重點的習慣。</p> <p>6-3-4-1 能學習敘述、描寫、說明、議論、抒情等表述方式，練習寫作。</p> <p>6-3-6 能把握修辭的特性，並加以練習及運用。</p> <p>6-3-6-1 能理解簡單的修辭技巧，並練習應用在實際寫作。</p>	<p>【人權教育】1-3-1 表達個人的基本權利，並了解人權與社會責任的關係。</p> <p>【人權教育】1-3-5 搜尋保障權利及救援系統之資訊，維護並爭取基本人權。</p> <p>【環境教育】1-3-1 藉由觀察與體驗自然，以及以創作文章、美勞、音樂、戲劇表演等形式，表現自然環境之美與對環境的關懷。</p>	

週/起訖時間	單元名稱	教學內容	節數	教材來源	評量方式	能力指標	融入領域或議題	備註
十六 12/08~ 12/14	第肆單元藝術天地 第十二課跳躍的音符	活動一：注音 1. 「喬」、「涵」、「螟」的發音方法。 2. 運用電腦「注音」輸入的方法，處理資料，提升語文學習效能。 活動二：聆聽 1. 能聽出課文中「那活潑有力、激越跳動的旋律，將東奔西跳的蚱蜢把公雞逗得團團轉的情境……。」所表達的輕鬆活潑的聲調。 2. 能聽出課文中「鋼琴和小提琴時而高低起伏，時而輕靈滑溜的樂音……。」充滿轉折與變化豐富的語調。 活動三：說話 1. 複述課文。 2. 講述見聞。 3. 提出看法。 活動四：識字與寫字 1. 易錯字：「螟」、「靡」。 2. 查找字典：「肖」、「斂」的部首與字義。 3. 字形辨別：「螟、暝、瞑」、「斂、殮」。 4. 辨別多音字：「靡」。 活動五：閱讀 1. 摘取大意：摘錄各段重點，歸納出本課大意。 2. 語詞解釋。 3. 課文深究。 4. 朗讀指導。 5. 閱讀指導。 活動六：作文 1. 觀察練習。 2. 修辭運用。 3. 選材寫作。	5	翰林版國小六上國語 第肆單元藝術天地 第十二課跳躍的音符	作業評量 口頭報告 平時上課表現 蒐集資料 學習態度	2-3-2-1 能在聆聽過程中，有系統的歸納他人發表之內容。 2-3-2-2 能在聆聽不同媒材時，從中獲取有用的資訊。 2-3-2-7 能正確記取聆聽內容的細節與要點。 3-3-3-3 能有條理有系統的說話。 5-3-1 能掌握文章要點，並熟習字詞句型。 5-3-4 能認識不同的文類及題材的作品，擴充閱讀範圍。 5-3-4-1 能認識不同的文類(如：詩歌、散文、小說、戲劇等)。 5-3-4-3 能主動閱讀不同題材的文學作品。 5-3-6-2 學習資料剪輯、摘要和整理的的能力。 5-3-8 能共同討論閱讀的內容，並分享心得。 5-3-8-1 能理解作品中對周遭人、事、物的尊重與關懷。 5-3-10-1 能夠思考和批判文章的內容。 6-3-2-1 能知道寫作的步驟，如：從蒐集材料到審題、立意、選材及安排段落、組織成篇。	【性別平等教育】 1-3-5 認識不同性別者的成就與貢獻。 【環境教育】 3-2-3 了解並尊重不同族群文化對環境的態度及行為。	

週/起 訖時間	單元名稱	教學內容	節數	教材來源	評量方式	能力指標	融入領域或議 題	備註
十七 12/15~ 12/21	第肆單元藝術 天地 第十三課孫翠 鳳和歌仔戲	<p>活動一：注音</p> <ol style="list-style-type: none"> 「勛」、「薛」、「釧」、「戚」的發音方法。 運用電腦「注音」輸入的方法，處理資料，提升語文學習效能。 <p>活動二：聆聽</p> <ol style="list-style-type: none"> 從聆聽過程中，感受說話者的情緒。 主動參與討論，並能仔細聆聽及歸納內容。 <p>活動三：說話</p> <ol style="list-style-type: none"> 複述課文。 講述經驗。 提出看法。 練習採訪。 <p>活動四：識字與寫字</p> <ol style="list-style-type: none"> 易錯字：「鍾」、「勛」、「薛」、「釧」、「戚」。 查找字典：「勛」的部首與字義。 字形辨別：「鍾、鐘」、「勛、損、殞、隕」、「薛、帥、師」、「釧、川、圳」、「詢、旬、荀」、「締、蒂、帝、諦」、「戚、叔」。 <p>活動五：閱讀</p> <ol style="list-style-type: none"> 摘取大意：摘錄各段重點，歸納出本課大意。 語詞解釋。 課文深究。 朗讀指導。 <p>活動六：作文</p> <ol style="list-style-type: none"> 觀察想像。 語句續寫。 修辭運用。 寫作練習。 	5	翰林版國小 六上國語 第肆單元藝 術天地 第十三課孫 翠鳳和歌仔 戲	作業評量 口頭報告 平時上課表現 紙筆測驗 蒐集資料	<p>3-3-4 能把握說話重點，充分溝通。</p> <p>3-3-4-2 能在討論或會議中說出重點，充分溝通。</p> <p>5-3-3 能認識文章的各種表述方式。</p> <p>5-3-3-1 能了解文章的主旨、取材及結構。</p> <p>5-3-3-2 能認識文章的各種表述方式(如：敘述、描寫、抒情、說明、議論等)。</p> <p>6-3-4 能練習不同表述方式的寫作。</p> <p>6-3-4-1 能學習敘述、描寫、說明、議論、抒情等表述方式，練習寫作。</p> <p>6-3-4-2 能配合學校活動，練習寫作應用文(如：通知、公告、讀書心得、參觀報告、會議紀錄、生活公約、短篇演講稿等)。</p> <p>6-3-4-3 能應用改寫、續寫、擴寫、縮寫等方式寫作。</p> <p>6-3-4-4 能配合閱讀教學，練習撰寫心得、摘要等。</p>	<p>【性別平等教育】</p> <p>1-3-5 認識不同性別者的成就與貢獻。</p> <p>【家政教育】3-3-2 能在食衣住行育樂等活動中表現對生態環境與資源的珍惜與關懷。</p> <p>【資訊教育】4-3-3 能利用資訊科技媒體等搜尋需要的資料。</p>	

週/起 訖時間	單元名稱	教學內容	節數	教材來源	評量方式	能力指標	融入領域或議 題	備註
十八 12/22~ 12/28	第肆單元藝術 天地 第十四課蒙娜 麗莎的微笑	活動一：注音 1. 「敞」、「塑」、「潺」的發 音方法。 2. 運用電腦「注音」輸入的 方法，處理資料，提升語文 學習效能。 活動二：聆聽 1. 從聆聽過程中，感受說話 者的情緒。 2. 主動參與討論，並能仔細 聆聽及歸納內容。 活動三：說話 1. 複述課文。 2. 講述見聞。 3. 練習導覽。 活動四：識字與寫字 1. 易錯字：「晰」、「蒸」。 2. 查找字典：「罩」的部首 與字義。 3. 字形辨別：「佛、弗、拂、 拂」、「敞、 廠」、「塑、溯」。 活動五：閱讀 1. 摘取大意：摘錄各段重 點，歸納出本課大意。 2. 語詞解釋。 3. 課文深究。 4. 朗讀指導。 5. 閱讀指導。 活動六：作文 1. 觀察想像。 2. 語句續寫。 3. 修辭運用。 4. 寫作練習。	5	翰林版國小 六上國語 第肆單元藝 術天地 第十四課蒙 娜麗莎的微 笑	作業評量 平時上課表現 紙筆測驗 學習態度	3-3-4 能把握說話重點，充分溝 通。 3-3-4-2 能在討論或會議中說出 重點，充分溝通。 5-3-3 能認識文章的各種表述方 式。 5-3-3-1 能了解文章的主旨、取材 及結構。 5-3-3-2 能認識文章的各種表述 方式(如：敘述、描寫、抒情、說 明、議論等)。 6-3-4 能練習不同表述方式的寫 作。 6-3-4-1 能學習敘述、描寫、說 明、議論、抒情等表述方式，練習 寫作。 6-3-4-2 能配合學校活動，練習寫 作應用文(如：通知、公告、讀書 心得、參觀報告、會議紀錄、生活 公約、短篇演講稿等)。 6-3-4-3 能應用改寫、續寫、擴 寫、縮寫等方式寫作。 6-3-4-4 能配合閱讀教學，練習撰 寫心得、摘要等。	【人權教育】 1-3-4 了解世界上不同的 群體、文化和國 家，能尊重欣賞其 差異。 【性別平等教育】 1-3-4 理解性別特 質的多元面貌。 【家政教育】 4-3-3 運用溝通技巧與家 人分享彼此的想法 與感受。	

週/起 訖時間	單元名稱	教學內容	節數	教材來源	評量方式	能力指標	融入領域或議題	備註
十九 12/29~ 1/04	第肆單元藝術 天地 統整活動四	<p>活動一：寫作指導——採訪前的準備與綱要的擬定</p> <ol style="list-style-type: none"> 1. 說明採訪前的準備內容及重要性。 2. 說明採訪時的注意事項。 3. 說明訪談大綱的擬定要點。 <p>活動二：認識科普文章</p> <ol style="list-style-type: none"> 1. 教師帶領學生朗讀課文語句，適當解釋、說明語句含意，並歸納內容重點。 2. 教師介紹何謂「科普文章」。 3. 教師說明科普文章特色。 4. 教師可用班級圖書中的科普書籍為例說明，使學生更易了解。 	5	翰林版國小 六上國語 第肆單元藝 術天地 統整活動四	作業評量 口頭報告 平時上課表現 蒐集資料	<p>6-3-2-2 能練習利用不同的途徑和方式，蒐集各類寫作的材料。</p> <p>6-3-2-3 能練習從審題、立意、選材、安排段落及組織等步驟，習寫作文。</p> <p>6-3-3-1 能養成觀察周圍事物，並寫下重點的習慣。</p> <p>6-3-4-1 能學習敘述、描寫、說明、議論、抒情等表述方式，練習寫作。</p> <p>6-3-6 能把握修辭的特性，並加以練習及運用。</p> <p>6-3-6-1 能理解簡單的修辭技巧，並練習應用在實際寫作。</p>	<p>【生涯發展教育】 2-2-1 認識不同類型的工作角色。</p> <p>【資訊教育】3-3-1 能利用繪圖軟體創作並列印出作品。盡量使用自由軟體。</p>	

週/起訖時間	單元名稱	教學內容	節數	教材來源	評量方式	能力指標	融入領域或議題	備註
廿 1/05~ 1/11	閱讀樂園二 煮酒論英雄	<p>活動一：聆聽</p> <ol style="list-style-type: none"> 仔細聆聽課文教學 CD，聽出朗讀課文的節奏。 聆聽教師所提的問題，使用正確語詞說話。 依主題表達意見。 <p>活動二：閱讀</p> <ol style="list-style-type: none"> 摘取大意：教師以提問討論方式引導學生閱讀課文了解內容，領會作者想法進而能提綱挈領歸納本課大意。 語詞解釋：指導學生運用字（辭）典或連貫上下文意等多元方式，解釋生難語詞。 課文深究：指導學生配合習作題目，深究課文內容。 朗讀指導：引導學生隨內容，用適當的語調讀出本課文。 <p>活動三：說話</p> <ol style="list-style-type: none"> 說一說自己對於「英雄」的看法。 閱讀一段「三國演義」的故事，描述並分享自己的心得。 <p>活動四：寫作</p> <ol style="list-style-type: none"> 依照習作問題指示，表達自己的意見。 練習運用簡短的語句表達自己的想法。 	5	翰林版國小六上國語 閱讀樂園二 煮酒論英雄	<p>口頭報告</p> <p>口頭評量</p> <p>紙筆測驗</p> <p>參與度評量</p>	<p>2-3-1 能培養良好的聆聽態度。</p> <p>2-3-2 能確實把握聆聽的方法。</p> <p>3-3-1 能充分表達意見。</p> <p>3-3-2 能合適的表達語言。</p> <p>3-3-4 能把握說話重點，充分溝通。</p> <p>5-3-3 能認識文章的各種表述方式。</p> <p>5-3-5 能運用不同的閱讀策略，增進閱讀的能力。</p> <p>5-3-8 能共同討論閱讀的內容，並分享心得。</p> <p>6-3-1 能正確流暢的遣詞造句、安排段落、組織成篇。</p> <p>6-3-3 能培養觀察與思考的寫作習慣。</p>	<p>【人權教育】1-3-3 了解平等、正義的原則，並能在生活中實踐。</p> <p>【人權教育】2-3-5 理解戰爭、和平對人類生活的影響。</p> <p>【生涯發展教育】3-3-1 學習如何尋找並運用職業世界的資料。</p> <p>【資訊教育】5-3-2 認識網路智慧財產權相關法律，不侵犯智財權。</p>	

一、本領域每週學習節數（ 5 ）節。

二、本學期學習目標：

1. 自己與生活周遭環境的關係，進而培養積極觀察的態度。
2. 養語文創作之興趣，並提升欣賞評價文學作品之能力。
3. 展閱讀視野，增進學生語文知識和賞析能力，養成主動閱讀的能力。
4. 立生涯規畫的理念與終身學習的態度。
5. 過語言互動，因應環境，適當應對進退。
6. 欣賞每一種文體的表現手法，增進學生的表達能力。
7. 習認識自我、參與社會，進而培養使用語文充分表情達意，陶冶性情，培養正確的生活態度。
8. 發現自己的長處與優點，進而了解自我的興趣及其所適合發展的方向，察覺自我應負的責任。

三、本學期課程架構：

(國語 6 下) 課程架構圖

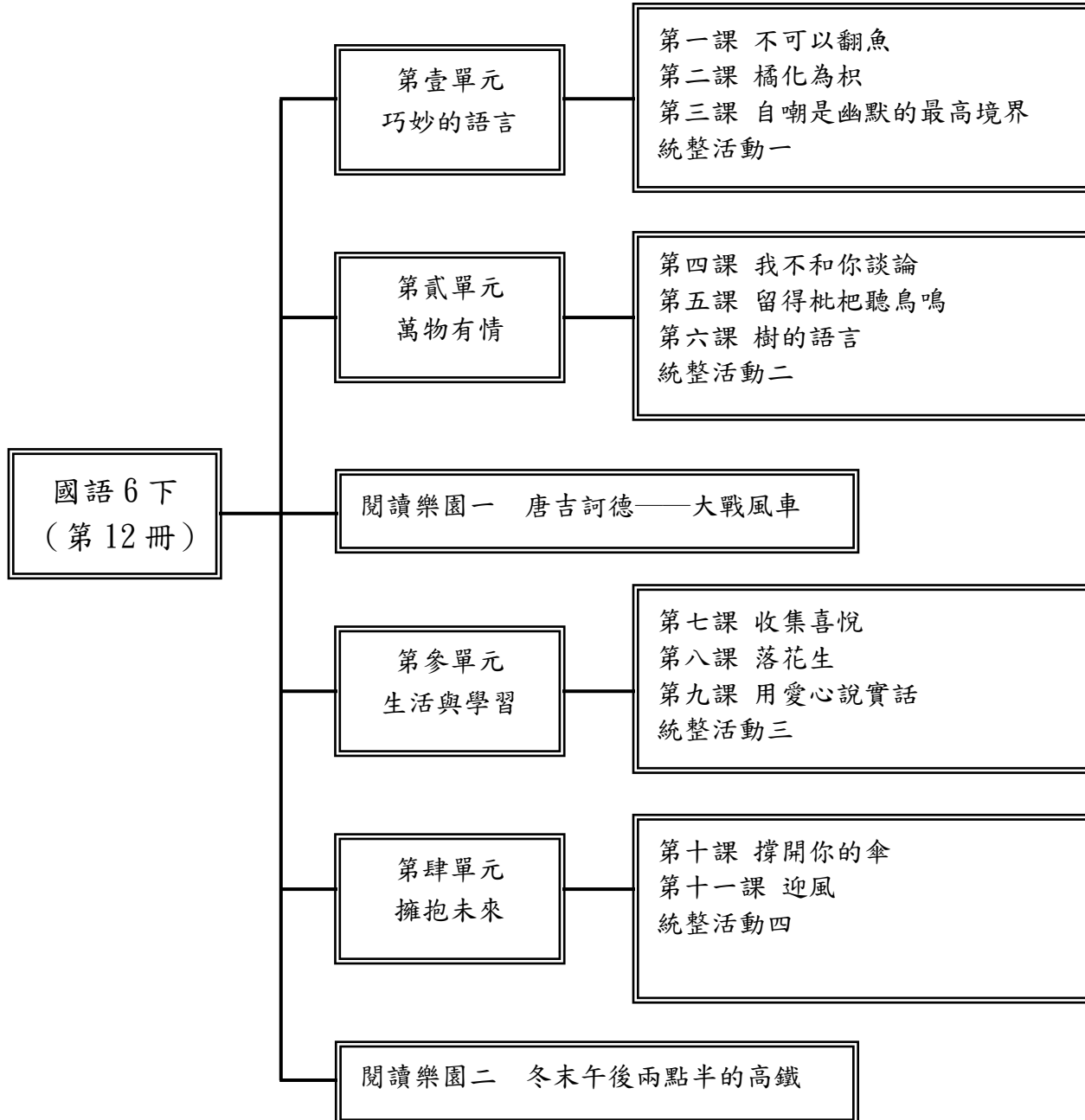

四、本學期課程內涵：

週/ 起訖 時間	單元名稱	教學內容	節數	教材來源	評量方式	能力指標	融入領域或議題	備註
一 2/09~ 2/15	第壹單元巧妙的語言 第一課不可以翻魚	活動一：注音 1. 「贊」、「挫」、「謎」、「賜」、「赦」、「愕」的發音方法。 2. 運用電腦「注音」輸入的方法，處理資料，提升語文學習效能。 活動二：聆聽 1. 從聆聽過程中，感受說話者的情緒。 2. 主動參與討論，並能仔細聆聽及歸納內容。 活動三：說話 1. 複述課文。 2. 講述經驗 3. 提出看法。 活動四：識字與寫字 1. 易錯字：「贊」、「賜」、「赦」。 2. 查找字典：「贊」和「賜」的部首與字義。 3. 字形辨別：「贊、讚」、「醬、獎、槳、漿」、「惑、感」、「辯、辨、辦、辦」。 活動五：閱讀 1. 摘取大意：摘錄各段重點，歸納出本課大意。 2. 語詞解釋。 3. 課文深究。 4. 朗讀指導。 5. 閱讀指導。 活動六：作文 1. 觀察想像。 2. 語句續寫。	5	翰林版國小 六下國語 第壹單元巧妙的語言 第一課不可以翻魚	口頭報告 紙筆評量 小組互動表現	3-3-4 能把握說話重點，充分溝通。 3-3-4-2 能在討論或會議中說出重點，充分溝通。 5-3-3 能認識文章的各種表述方式。 5-3-3-1 能了解文章的主旨、取材及結構。 5-3-3-2 能認識文章的各種表述方式（如：敘述、描寫、抒情、說明、議論等）。 6-3-4 能練習不同表述方式的寫作。 6-3-4-1 能學習敘述、描寫、說明、議論、抒情等表述方式，練習寫作。 6-3-4-2 能配合學校活動，練習寫作應用文（如：通知、公告、讀書心得、參觀報告、會議紀錄、生活公約、短篇演講稿等）。 6-3-4-3 能應用改寫、續寫、擴寫、縮寫等方式寫作。 6-3-4-4 能配合閱讀教學，練習撰寫心得、摘要等。	【人權教育】1-3-3 了解平等、正義的原則，並能在生活中實踐。 【人權教育】1-3-4 了解世界上不同的群體、文化和國家，能尊重欣賞其差異。 【資訊教育】4-3-3 能利用資訊科技媒體等搜尋需要的資料。	

週/ 起訖 時間	單元名稱	教學內容	節數	教材來源	評量方式	能力指標	融入領域或議題	備註
		3. 修辭教學。 4. 寫作練習。						
二 2/16~ 2/22	第壹單元巧妙的語言 第二課橘化為枳	<p>活動一：注音</p> <p>1. 「枳」、「縛」、「詣」、「曷」的發音方法。</p> <p>2. 運用電腦「注音」輸入的方法，處理資料，提升語文學習效能。</p> <p>活動二：聆聽</p> <p>1. 從聆聽過程中，感受說話者的情緒。</p> <p>2. 主動參與討論，並能仔細聆聽及歸納內容。</p> <p>活動三：說話</p> <p>1. 複述課文。</p> <p>2. 講述經驗。</p> <p>3. 提出看法。</p> <p>活動四：識字與寫字</p> <p>1. 易錯字：「晏」、「縛」、「吏」、「淮」、「熙」、「晉」。</p> <p>2. 查找字典：「焉」的部首與字義。</p> <p>3. 字形辨別：「晏、宴」、「縛、博、傳」、「吏、史、使」、「淮、准、準、隼」。</p> <p>活動五：閱讀</p> <p>1. 摘取大意：摘錄各段重點，歸納出本課大意。</p> <p>2. 語詞解釋。</p> <p>3. 課文深究。</p> <p>4. 朗讀指導。</p> <p>5. 閱讀指導。</p> <p>活動六：作文</p> <p>1. 觀察想像。</p> <p>2. 語句續寫。</p> <p>3. 修辭教學。</p>	5	翰林版國小六下國語第壹單元巧妙的語言第二課橘化為枳	口頭報告 小組互動表現 參與度評量	<p>3-3-4 能把握說話重點，充分溝通。</p> <p>3-3-4-2 能在討論或會議中說出重點，充分溝通。</p> <p>5-3-3 能認識文章的各種表述方式。</p> <p>5-3-3-1 能了解文章的主旨、取材及結構。</p> <p>5-3-3-2 能認識文章的各種表述方式（如：敘述、描寫、抒情、說明、議論等）。</p> <p>6-3-4 能練習不同表述方式的寫作。</p> <p>6-3-4-1 能學習敘述、描寫、說明、議論、抒情等表述方式，練習寫作。</p> <p>6-3-4-2 能配合學校活動，練習寫作應用文（如：通知、公告、讀書心得、參觀報告、會議紀錄、生活公約、短篇演講稿等）。</p> <p>6-3-4-3 能應用改寫、續寫、擴寫、縮寫等方式寫作。</p> <p>6-3-4-4 能配合閱讀教學，練習撰寫心得、摘要等。</p>	<p>【生涯發展教育】</p> <p>3-2-1 覺察如何解決問題及做決定。</p> <p>【資訊教育】4-3-3 能利用資訊科技媒體等搜尋需要的資料。</p> <p>【環境教育】2-2-1 能了解生活周遭的環境問題及其對個人、學校與社區的影響。</p>	

週/ 起訖 時間	單元名稱	教學內容	節數	教材來源	評量方式	能力指標	融入領域或議題	備註
		4. 寫作練習。						
三 2/23~ 2/29	第壹單元巧妙的語言 第三課自嘲是幽默的最高境界	活動一：注音 1. 「嘲」、「諷」、「懲」的發音方法。 2. 運用電腦「注音」輸入的方法，處理資料，提升語文學習效能。 活動二：聆聽 1. 從聆聽過程中，感受說話者的情緒。 2. 主動參與討論，並能仔細聆聽及歸納內容。 活動三：說話 1. 複述課文。 2. 講述經驗。 3. 提出看法。 活動四：識字與寫字 1. 易錯字：「貶」、「豁」、「懲」。 2. 查找字典：「豁」的部首與字義。 3. 字形辨別：「刑、形、型」。 活動五：閱讀 1. 摘取大意：摘錄各段重點，歸納出本課大意。 2. 語詞解釋。 3. 課文深究。 4. 朗讀指導。 5. 閱讀指導。 活動六：作文 1. 觀察想像。 2. 語句續寫。 3. 修辭教學。 4. 寫作練習。	5	翰林版國小 六下國語 第壹單元巧妙的語言 第三課自嘲是幽默的最高境界	紙筆評量 口頭報告 口頭討論 態度評量	3-3-4 能把握說話重點，充分溝通。 3-3-4-2 能在討論或會議中說出重點，充分溝通。 5-3-3 能認識文章的各種表述方式。 5-3-3-1 能了解文章的主旨、取材及結構。 5-3-3-2 能認識文章的各種表述方式（如：敘述、描寫、抒情、說明、議論等）。 6-3-4 能練習不同表述方式的寫作。 6-3-4-1 能學習敘述、描寫、說明、議論、抒情等表述方式，練習寫作。 6-3-4-2 能配合學校活動，練習寫作應用文（如：通知、公告、讀書心得、參觀報告、會議紀錄、生活公約、短篇演講稿等）。 6-3-4-3 能應用改寫、續寫、擴寫、縮寫等方式寫作。 6-3-4-4 能配合閱讀教學，練習撰寫心得、摘要等。	【人權教育】 2-3-1 了解人身自由權並具有自我保護的知能。 【環境教育】 3-4-2 養成積極探究國內外環境議題的態度。	
四	第壹單元 巧妙	活動一：閱讀指導——	5	翰林版國小	口頭討論	4-3-1-1 能利用簡易的六書原則，輔	【生涯發展教育】	

週/ 起訖 時間	單元名稱	教學內容	節數	教材來源	評量方式	能力指標	融入領域或議題	備註
3/01~ 3/07	的語言 統整活動一	<p>文言文和語體文的分辨</p> <ol style="list-style-type: none"> 1. 教師帶領學生朗讀課文語句，適當解釋、說明語句含意，並歸納內容重點。 2. 教師介紹「文言文」和「語體文」。 3. 教師說明文言文和語體文的差異。 <p>活動二：閱讀指導——寓言故事</p> <ol style="list-style-type: none"> 1. 教師帶領學生朗讀課文語句，適當解釋、說明語句含意，並歸納內容重點。 2. 教師解釋說明「寓言」。 3. 教師說明閱讀「寓言故事」的方法。 <p>活動三：語文常識——形聲字的特色</p> <ol style="list-style-type: none"> 1. 教師帶領學生朗讀課文語句，適當解釋、說明語句含意，並歸納內容重點。 2. 教師說明形聲字的特色。 3. 教師引導學生藉由討論提出對形聲字的看法。 		六下國語 第壹單元 巧妙的語言 統整活動一	小組互動表現 資料蒐集 態度評量	<p>助認字，理解字義。</p> <p>5-3-3-1 能了解文章的主旨、取材及結構。</p> <p>5-3-4-2 能主動閱讀不同文類的文學作品。</p> <p>5-3-5-1 能運用組織結構的知識(如：順序、因果、對比關係)閱讀。</p> <p>5-3-5-2 能用心精讀，記取細節，深究內容，開展思路。</p> <p>5-3-8-1 能理解作品中對周遭人、事、物的尊重與關懷。</p> <p>5-3-8-2 能在閱讀過程中，培養參與團體的精神，增進人際互動。</p>	3-2-1 覺察如何解決問題及做決定。 【資訊教育】4-3-3 能利用資訊科技媒體等搜尋需要的資料。	
五 3/08~ 3/14	第貳單元 萬物有情 第四課我不和你談論	<p>活動一：注音</p> <ol style="list-style-type: none"> 1. 「玄」、「糾」的發音方法。 2. 運用電腦「注音」輸入的方法，處理資料，提升語文學習效能。 <p>活動二：聆聽</p>	5	翰林版國小 六下國語 第貳單元 萬物有情 第四課我不和你談論	紙筆評量 口頭報告 小組互動表現 態度評量	<p>2-3-2-1 能在聆聽過程中，有系統的歸納他人發表之內容。</p> <p>2-3-2-7 能正確記取聆聽內容的細節與要點。</p> <p>3-3-3-3 能有條理有系統的說話。</p> <p>5-3-1 能掌握文章要點，並熟習字詞句型。</p>	【生涯發展教育】 3-2-1 覺察如何解決問題及做決定。 【資訊教育】3-2-1 能進行編輯、列印的設定，並能結合文字、圖畫等完成文稿	

週/ 起訖 時間	單元名稱	教學內容	節數	教材來源	評量方式	能力指標	融入領域或議題	備註
		1. 從聆聽過程中，感受到詩人要我們離開書房，到田野走走的呼喚。 2. 主動參與討論，並能仔細聆聽及歸納內容。 活動三：說話 1. 複述課文。 2. 講述見聞。 3. 提出看法。 活動四：識字與寫字 1. 易錯字：「徹」、「袤」。 2. 查找字典：「玄」的部首。 3. 字形辨別：「糾、赳」、「漑、概」、「徹、撤、激、輒」、「辯、辨、辦、辦、辦」。 活動五：閱讀 1. 摘取大意：摘錄各段重點，歸納出本課大意。 2. 語詞解釋。 3. 課文深究。 4. 朗讀指導。 5. 閱讀指導。 活動六：作文 1. 觀察練習。 2. 語句練習。 3. 修辭教學。 4. 寫作練習。				5-3-4 能認識不同的文類及題材的作品，擴充閱讀範圍。 5-3-4-1 能認識不同的文類(如：詩歌、散文、小說、戲劇等)。 5-3-8 能共同討論閱讀的內容，並分享心得。 5-3-8-1 能理解作品中對周遭人、事、物的尊重與關懷。 6-3-2-1 能知道寫作的步驟，如：從蒐集材料到審題、立意、選材及安排段落、組織成篇。	的編輯。盡量使用自由軟體。 【環境教育】 1-3-1 能藉由觀察與體驗自然，以創作文章、美勞、音樂、戲劇表演等形式表現自然環境之美與對環境的關懷。	
六 3/15~ 3/21	第貳單元萬物有情 第五課留得枇杷聽鳥鳴	活動一：注音 1. 「纍」、「咯」的發音方法。 2. 運用電腦「注音」輸入的方法，處理資料，提升語文學習效能。 活動二：聆聽	5	翰林版國小六下國語第貳單元萬物有情第五課留得枇杷聽鳥鳴	紙筆評量 口頭報告 口頭討論 態度評量	2-3-2-1 能在聆聽過程中，有系統的歸納他人發表之內容。 2-3-2-7 能正確記取聆聽內容的細節與要點。 3-3-3-3 能有條理有系統的說話。 5-3-1 能掌握文章要點，並熟習字詞句型。	【人權教育】 1-3-3 了解平等、正義的原則，並能在生活中實踐。 【環境教育】 1-3-1 能藉由觀察與體驗自然，以創作文章、	

週/ 起訖 時間	單元名稱	教學內容	節數	教材來源	評量方式	能力指標	融入領域或議題	備註
		<p>1. 從聆聽過程中，感受作者愛護鳥兒的心情，並得到回饋的喜悅。</p> <p>2. 主動參與討論，並能仔細聆聽及歸納內容。</p> <p>活動三：說話</p> <p>1. 複述課文。</p> <p>2. 講述見聞。</p> <p>3. 提出看法。</p> <p>活動四：識字與寫字</p> <p>1. 易錯字：「纍」、「啃」。</p> <p>2. 查找字典：「霜」的部首與字義。</p> <p>3. 字形辨別：「纍、壘」、「芳、坊、防、方、妨、紡、訪」、「梗、哽、埂、鯁」、「腹、複、復、馥」。</p> <p>活動五：閱讀</p> <p>1. 摘取大意：摘錄各段重點，歸納出本課大意。</p> <p>2. 語詞解釋。</p> <p>3. 課文深究。</p> <p>4. 朗讀指導。</p> <p>5. 閱讀指導。</p> <p>活動六：作文</p> <p>1. 觀察練習。</p> <p>2. 語句續寫。</p> <p>3. 修辭運用。</p> <p>4. 寫作練習。</p>				<p>5-3-4 能認識不同的文類及題材的作品，擴充閱讀範圍。</p> <p>5-3-4-1 能認識不同的文類(如：詩歌、散文、小說、戲劇等)。</p> <p>5-3-8 能共同討論閱讀的內容，並分享心得。</p> <p>5-3-8-1 能理解作品中對周遭人、事、物的尊重與關懷。</p> <p>6-3-2-1 能知道寫作的步驟，如：從蒐集材料到審題、立意、選材及安排段落、組織成篇。</p>	<p>美勞、音樂、戲劇表演等形式表現自然環境之美與對環境的關懷。</p> <p>【環境教育】2-3-1 了解基本的生態原則，以及人類與自然和諧共生的關係。</p>	
七 3/22~ 3/28	第貳單元萬物有情 第六課樹的語言	<p>活動一：注音</p> <p>1. 「篩」、「樂」的發音方法。</p> <p>2. 運用電腦「注音」輸入的方法，處理資料，提升語文學習效能。</p> <p>活動二：聆聽</p>	5	翰林版國小六下國語 第貳單元萬物有情 第六課樹的語言	<p>口頭討論</p> <p>小組互動表現</p> <p>念唱練習</p> <p>態度評量</p>	<p>2-3-2-1 能在聆聽過程中，有系統的歸納他人發表之內容。</p> <p>2-3-2-7 能正確記取聆聽內容的細節與要點。</p> <p>3-3-3-3 能有條理有系統的說話。</p> <p>5-3-1 能掌握文章要點，並熟習字詞句型。</p>	<p>【人權教育】1-3-3 了解平等、正義的原則，並能在生活中實踐。</p> <p>【生涯發展教育】3-2-1 覺察如何解決問題及做決定。</p>	

週/ 起訖 時間	單元名稱	教學內容	節數	教材來源	評量方式	能力指標	融入領域或議題	備註
		1. 從聆聽過程中，能感受樹的語言，走進大自然的美好及奧妙。 2. 主動參與討論，並能仔細聆聽及歸納內容。 活動三：說話 1. 複述課文。 2. 講述見聞。 3. 提出看法。 活動四：識字與寫字 1. 易錯字：「彙」、「冽」。 2. 查找字典：「穹」的部首與字義。 3. 字形辨別：「篩、師、帥」、「蹈、稻、滔」、「淘、陶、萄、啣」、「熾、織、職」、「樂、樂、巒、攀」、「檀、壇」、「冽、列、咧、裂、烈」、「傾、頃」、「棟、練、煉、鍊」、「穹、芎」。 活動五：閱讀 1. 摘取大意：摘錄各段重點，歸納出本課大意。 2. 語詞解釋。 3. 課文深究。 4. 朗讀指導。 5. 閱讀指導。 活動六：作文 1. 觀察想像。 2. 語句練習。 3. 修辭運用。 4. 寫作練習。				5-3-4 能認識不同的文類及題材的作品，擴充閱讀範圍。 5-3-4-1 能認識不同的文類(如：詩歌、散文、小說、戲劇等)。 5-3-8 能共同討論閱讀的內容，並分享心得。 5-3-8-1 能理解作品中對周遭人、事、物的尊重與關懷。 6-3-2-1 能知道寫作的步驟，如：從蒐集材料到審題、立意、選材及安排段落、組織成篇。 6-3-2-3 能練習從審題、立意、選材、安排段落及組織等步驟，習寫作文。	【環境教育】1-3-1 能藉由觀察與體驗自然，以創作文章、美勞、音樂、戲劇表演等形式表現自然環境之美與對環境的關懷。 【環境教育】2-3-1 了解基本的生態原則，以及人類與自然和諧共生的關係。	
八 3/29~ 4/04	第貳單元萬物有情 統整活動二	活動一：語文常識——書法家的故事(王羲之) 1. 教師帶領學生朗讀課文語句，適當解釋、說明	5	翰林版國小六下國語第貳單元萬物有情	口頭報告 小組互動表現 角色扮演 參與度評量	5-3-1 能掌握文章要點，並熟習字詞句型。 5-3-4 能認識不同的文類及題材的作品，擴充閱讀範圍。	【生涯發展教育】3-2-3 培養規畫及運用時間的能力。 【資訊教育】4-3-3	

週/ 起訖 時間	單元名稱	教學內容	節數	教材來源	評量方式	能力指標	融入領域或議題	備註
		<p>語句含意，並歸納內容重點。</p> <p>2. 教師說明王羲之的書法特色。</p> <p>3. 請學生分享王羲之的故事或作品。</p> <p>活動二：閱讀指導——認識歷史故事</p> <p>1. 教師帶領學生朗讀課文語句，適當解釋、說明語句含意，並歸納內容重點。</p> <p>2. 學生分享讀完歷史故事的感想。</p> <p>活動三：寫作指導——如何修改文章</p> <p>1. 教師帶領學生朗讀課文語句，適當解釋、說明語句含意，並歸納內容重點。</p> <p>2. 教師說明修改文章的方法。</p>		統整活動二		<p>5-3-4-1 能認識不同的文類(如：詩歌、散文、小說、戲劇等)。</p> <p>5-3-8 能共同討論閱讀的內容，並分享心得。</p> <p>5-3-8-1 能理解作品中對周遭人、事、物的尊重與關懷。</p> <p>6-3-2-1 能知道寫作的步驟，如：從蒐集材料到審題、立意、選材及安排段落、組織成篇。</p> <p>6-3-2-2 能練習利用不同的途徑和方式，蒐集各類寫作的材料。</p> <p>6-3-2-3 能練習從審題、立意、選材、安排段落及組織等步驟，習寫作文。</p> <p>6-3-3-1 能養成觀察周圍事物，並寫下重點的習慣。</p> <p>6-3-4-1 能學習敘述、描寫、說明、議論、抒情等表述方式，練習寫作。</p> <p>6-3-6 能把握修辭的特性，並加以練習及運用。</p> <p>6-3-6-1 能理解簡單的修辭技巧，並練習應用在實際寫作。</p>	能利用資訊科技媒體等搜尋需要的資料。	
九 4/05~ 4/11	閱讀樂園一 唐吉訶德——大 戰風車	<p>活動一：聆聽</p> <p>1. 仔細聆聽課文教學CD，聽出朗讀課文的節奏。</p> <p>2. 聆聽教師所提的問題，使用正確語詞說話。</p> <p>3. 依主題表達意見。</p> <p>活動二：閱讀</p> <p>1. 摘取大意：教師以提問討論方式引導學生閱讀課文了解內容，領會作者想法進而能提綱挈領歸納本課大意。</p> <p>2. 語詞解釋：指導學生運</p>	5	翰林版國小 六下國語 閱讀樂園一 唐吉訶 德——大 戰風車	紙筆評量 口頭報告 小組互動表現 態度評量	<p>2-3-1 能培養良好的聆聽態度。</p> <p>2-3-2 能確實把握聆聽的方法。</p> <p>3-3-1 能充分表達意見。</p> <p>3-3-2 能合適的表達語言。</p> <p>3-3-4 能把握說話重點，充分溝通。</p> <p>5-3-3 能認識文章的各種表述方式。</p> <p>5-3-5 能運用不同的閱讀策略，增進閱讀的能力。</p> <p>5-3-8 能共同討論閱讀的內容，並分享心得。</p> <p>5-3-1 能掌握文章要點，並熟習字詞句型。</p> <p>6-3-1 能正確流暢的遣詞造句、安排段落、組織成篇。</p>	<p>【生涯發展教育】</p> <p>3-2-1 覺察如何解決問題及做決定。</p> <p>【資訊教育】3-2-1 能進行編輯、列印的設定，並能結合文字、圖畫等完成文稿的編輯。盡量使用自由軟體。</p>	

週/ 起訖 時間	單元名稱	教學內容	節數	教材來源	評量方式	能力指標	融入領域或議題	備註
		<p>用字（辭）典或連貫上下文意等多元方式，解釋生難語詞。</p> <p>3. 課文深究：指導學生配合習作題目，深究課文內容。</p> <p>4. 朗讀指導：引導學生隨內容，用適當的語調讀出本課文。</p> <p>活動三：說話</p> <p>1. 說一說自己對於「唐吉訶德」的看法。</p> <p>2. 利用課文，以小組方式進行話劇表演。</p> <p>活動四：寫作</p> <p>1. 依照習作問題指示，表達自己的意見。</p> <p>2. 練習運用簡短的語句表達自己的想法。</p>				6-3-3 能培養觀察與思考的寫作習慣。		
十 4/12~ 4/18	第參單元生活與學習 第七課收集喜悅	<p>活動一：注音</p> <p>1. 「嗜」、「匙」的發音方法。</p> <p>2. 運用電腦「注音」輸入的方法，處理資料，提升語文學習效能。</p> <p>活動二：聆聽</p> <p>1. 從聆聽過程中，感受說話者的情緒。</p> <p>2. 主動參與討論，並能仔細聆聽及歸納內容。</p> <p>活動三：說話</p> <p>1. 複述課文。</p> <p>2. 講述經驗。</p> <p>3. 提出看法。</p> <p>活動四：識字與寫字</p> <p>1. 易錯字：「戒」、「鑰」、</p>	5	翰林版國小六下國語 第參單元生活與學習 第七課收集喜悅	紙筆評量 口頭報告 小組互動表現 發表	<p>2-3-2-1 能在聆聽過程中，有系統的歸納他人發表之內容。</p> <p>2-3-2-7 能正確記取聆聽內容的細節與要點。</p> <p>3-3-3-3 能有條理有系統的說話。</p> <p>3-3-4 能把握說話重點，充分溝通。</p> <p>3-3-4-2 能在討論或會議中說出重點，充分溝通。</p> <p>5-3-3 能認識文章的各種表述方式。</p> <p>5-3-3-1 能了解文章的主旨、取材及結構。</p> <p>5-3-3-2 能認識文章的各種表述方式（如：敘述、描寫、抒情、說明、議論等）。</p> <p>6-3-4 能練習不同表述方式的寫作。</p> <p>6-3-4-1 能學習敘述、描寫、說明、議論、抒情等表述方式，練習寫作。</p>	<p>【性別平等教育】</p> <p>1-3-5 認識不同性別者的成就與貢獻。</p> <p>【環境教育】3-4-2 養成積極探究國內外環境議題的態度。</p> <p>【環境教育】3-4-3 關懷未來世代的生存與永續發展。</p>	

週/ 起訖 時間	單元名稱	教學內容	節數	教材來源	評量方式	能力指標	融入領域或議題	備註
		<p>「椿」。</p> <p>2. 查找字典：「皂」的部首與字義。</p> <p>3. 字形辨別：「戒、戎、武、式」、「椿、春、椿」、「嗜、耆、鱒、詣」。</p> <p>活動五：閱讀</p> <p>1. 摘取大意：摘錄各段重點，歸納出本課大意。</p> <p>2. 語詞解釋。</p> <p>3. 課文深究。</p> <p>4. 朗讀指導。</p> <p>5. 閱讀指導。</p> <p>活動六：作文</p> <p>1. 觀察練習。</p> <p>2. 語句續寫。</p> <p>3. 修辭運用。</p> <p>4. 寫作練習。</p>				<p>6-3-4-2 能配合學校活動，練習寫作應用文(如：通知、公告、讀書心得、參觀報告、會議紀錄、生活公約、短篇演講稿等)。</p> <p>6-3-4-3 能應用改寫、續寫、擴寫、縮寫等方式寫作。</p> <p>6-3-4-4 能配合閱讀教學，練習撰寫心得、摘要等。</p>		
十一 4/19~ 4/25	第參單元生活與學習 第八課落花生	<p>活動一：注音</p> <p>1. 「畝」、「關」、「丫」、「蘋」的發音方法。</p> <p>2. 運用電腦「注音」輸入的方法，處理資料，提升語文學習效能。</p> <p>活動二：聆聽</p> <p>1. 從聆聽過程中，感受說話者的情緒。</p> <p>2. 主動參與討論，並能仔細聆聽及歸納內容。</p> <p>活動三：說話</p> <p>1. 複述課文。</p> <p>2. 講述經驗</p> <p>3. 提出看法。</p> <p>活動四：識字與寫字</p> <p>1. 易錯字：「畝」、「懸」、「蘋」。</p>	5	翰林版國小六下國語 第參單元生活與學習 第八課落花生	<p>口頭報告</p> <p>小組互動表現</p> <p>紙筆測驗</p> <p>參與度評量</p> <p>態度評量</p>	<p>3-3-4 能把握說話重點，充分溝通。</p> <p>3-3-4-2 能在討論或會議中說出重點，充分溝通。</p> <p>5-3-3 能認識文章的各種表述方式。</p> <p>5-3-3-1 能了解文章的主旨、取材及結構。</p> <p>5-3-3-2 能認識文章的各種表述方式(如：敘述、描寫、抒情、說明、議論等)。</p> <p>6-3-4 能練習不同表述方式的寫作。</p> <p>6-3-4-1 能學習敘述、描寫、說明、議論、抒情等表述方式，練習寫作。</p> <p>6-3-4-2 能配合學校活動，練習寫作應用文(如：通知、公告、讀書心得、參觀報告、會議紀錄、生活公約、短篇演講稿等)。</p> <p>6-3-4-3 能應用改寫、續寫、擴寫、縮寫等方式寫作。</p>	<p>【人權教育】1-3-2 理解規則之制定並實踐民主法治的精神。</p> <p>【家政教育】3-3-3 從事與欣賞美化生活的藝術造型活動。</p> <p>【資訊教育】4-3-3 能利用資訊科技媒體等搜尋需要的資料。</p>	

週/ 起訖 時間	單元名稱	教學內容	節數	教材來源	評量方式	能力指標	融入領域或議題	備註
		2. 查找字典：「畝」的部首與字義。 3. 字形辨別：「關、僻、癖、避、壁、壁、臂」、「茅、矛、予」、「關、蘭、攔、瀾、爛」。 活動五：閱讀 1. 摘取大意：摘錄各段重點，歸納出本課大意。 2. 語詞解釋。 3. 課文深究。 4. 朗讀指導。 5. 閱讀指導。 活動六：作文 1. 觀察練習。 2. 語詞練習。 3. 修辭運用。 4. 寫作練習。				6-3-4-4 能配合閱讀教學，練習撰寫心得、摘要等。		
十二 4/26~ 5/02	第參單元 生活與學習 第九課用愛心說實話	活動一：注音 1. 「怔」、「賓」、「頻」、「塞」的發音方法。 2. 運用電腦「注音」輸入的方法，處理資料，提升語文學習效能。 活動二：聆聽 1. 從聆聽過程中，感受說話者的情緒。 2. 主動參與討論，並能仔細聆聽及歸納內容。 活動三：說話 1. 複述課文。 2. 講述經驗。 3. 提出看法。 活動四：識字與寫字 1. 易錯字：「頻」、「鐵」、「誠」。	5	翰林版國小六下國語第參單元生活與學習第九課用愛心說實話	紙筆評量 口頭報告 發表 態度評量	3-3-4 能把握說話重點，充分溝通。 3-3-4-2 能在討論或會議中說出重點，充分溝通。 5-3-3 能認識文章的各種表述方式。 5-3-3-1 能了解文章的主旨、取材及結構。 5-3-3-2 能認識文章的各種表述方式(如：敘述、描寫、抒情、說明、議論等)。 6-3-4 能練習不同表述方式的寫作。 6-3-4-1 能學習敘述、描寫、說明、議論、抒情等表述方式，練習寫作。 6-3-4-2 能配合學校活動，練習寫作應用文(如：通知、公告、讀書心得、參觀報告、會議紀錄、生活公約、短篇演講稿等)。 6-3-4-3 能應用改寫、續寫、擴寫、縮寫等方式寫作。	【生涯發展教育】 3-2-1 覺察如何解決問題及做決定。 【家政教育】 3-3-3 從事與欣賞美化生活的藝術造型活動。	

週/ 起訖 時間	單元名稱	教學內容	節數	教材來源	評量方式	能力指標	融入領域或議題	備註
		2. 查找字典：「須」的部首與字義。 3. 字形辨別：「頻、瀕、瀕、顰」、「託、托」、「諄、淳、醇」、「謾、慢、漫、慢、蔓」。 活動五：閱讀 1. 摘取大意：摘錄各段重點，歸納出本課大意。 2. 語詞解釋。 3. 課文深究。 4. 朗讀指導。 5. 閱讀指導。 活動六：作文 1. 觀察練習。 2. 語句續寫。 3. 修辭運用。 4. 寫作練習。				6-3-4-4 能配合閱讀教學，練習撰寫心得、摘要等。		
十三 5/03~ 5/09	第參單元生活與學習 統整活動三	活動一：語文常識——書法家的故事（顏真卿） 1. 教師帶領學生朗讀課文語句，適當解釋、說明語句含意，並歸納內容重點。 2. 教師說明顏真卿的書法特色。 3. 請學生分享顏真卿的故事或作品。 活動二：說話指導——演講技巧 1. 教師帶領學生朗讀課文語句，適當解釋、說明語句含意，並歸納內容重點。 2. 教師說明演講的技巧。 活動三：寫作指導——如	5	翰林版國小六下國語 第參單元生活與學習 統整活動三	紙筆評量 口頭報告 態度評量	2-3-2-1 能在聆聽過程中，有系統的歸納他人發表之內容。 2-3-2-7 能正確記取聆聽內容的細節與要點。 3-3-1-1 能与他人交換意見，口述見聞，或當眾作簡要演說。 3-3-2-1 能具體詳細的講述一件事情。 3-3-3-3 能有條理有系統的說話。 3-3-4-2 能在討論或會議中說出重點，充分溝通。 5-3-1 能掌握文章要點，並熟習字詞句型。 5-3-4-1 能認識不同的文類(如：詩歌、散文、小說、戲劇等)。 5-3-8 能共同討論閱讀的內容，並分享心得。 5-3-8-1 能理解作品中對周遭人、	【生涯發展教育】 1-3-2 了解自己的能力、興趣、特質所適合發展的方向。 【家政教育】 3-3-3 從事與欣賞美化生活的藝術造型活動。 【資訊教育】 4-3-5 能利用搜尋引擎及搜尋技巧尋找合適的網路資源。	

週/ 起訖 時間	單元名稱	教學內容	節數	教材來源	評量方式	能力指標	融入領域或議題	備註
		何撰寫讀書報告 1. 教師帶領學生朗讀課文語句，適當解釋、說明語句含意，並歸納內容重點。 2. 教師說明讀書報告的格式。				事、物的尊重與關懷。 6-3-2-1 能知道寫作的步驟，如：從蒐集材料到審題、立意、選材及安排段落、組織成篇。 6-3-2-2 能練習利用不同的途徑和方式，蒐集各類寫作的材料。 6-3-2-3 能練習從審題、立意、選材、安排段落及組織等步驟，習寫作文。 6-3-4-4 能配合閱讀教學，練習撰寫心得、摘要等。		
十四 5/10~ 5/16	第肆單元擁抱未來 第十課撐開你的傘	活動一：注音 1. 明白「撇」等生字注音的寫法。 2. 「坳」、「蓓」的發音方法。 3. 運用電腦「注音」輸入的方法處理資料，提升語文學習效能。 活動二：聆聽 1. 從聆聽過程中，感受說話者的情緒。 2. 主動參與討論，並能仔細聆聽及歸納內容。 活動三：說話 1. 複述課文。 2. 講述見聞。 3. 提出看法。 活動四：識字與寫字 1. 易錯字：「薰」、「竭」、「匠」、「禱」。 2. 查找字典：「瑩」、「殷」的部首與字義。 3. 字形辨別：「薰、熏、燻、勳」、「瑩、瑩、營、瑩、榮、榮、勞」、「竭、喝、渴、揭」。	5	翰林版國小六下國語第肆單元擁抱未來第十課撐開你的傘	紙筆評量 口頭報告 口頭評量 態度評量	2-3-2-1 能在聆聽過程中，有系統的歸納他人發表之內容。 2-3-2-7 能正確記取聆聽內容的細節與要點。 3-3-4 能把握說話重點，充分溝通。 3-3-4-2 能在討論或會議中說出重點，充分溝通。 5-3-1 能掌握文章要點，並熟習字詞句型。 5-3-3 能認識文章的各種表述方式。 5-3-3-1 能了解文章的主旨、取材及結構。 5-3-3-2 能認識文章的各種表述方式(如：敘述、描寫、抒情、說明、議論等)。 6-3-2-1 能知道寫作的步驟，如：從蒐集材料到審題、立意、選材及安排段落、組織成篇。 6-3-4 能練習不同表述方式的寫作。 6-3-4-1 能學習敘述、描寫、說明、議論、抒情等表述方式，練習寫作。 6-3-4-2 能配合學校活動，練習寫作應用文(如：通知、公告、讀書心得、參觀報告、會議紀錄、生活公約、短篇演講稿等)。 6-3-4-3 能應用改寫、續寫、擴寫、	【生涯發展教育】 3-2-1 覺察如何解決問題及做決定。 【資訊教育】 4-3-3 能利用資訊科技媒體等搜尋需要的資料。 【資訊教育】 4-3-6 能利用網路工具分享學習資源與心得。	

週/ 起訖 時間	單元名稱	教學內容	節數	教材來源	評量方式	能力指標	融入領域或議題	備註
		活動五：閱讀 1. 摘取大意：摘錄各段重點，歸納出本課大意。 2. 語詞解釋。 3. 課文深究。 4. 朗讀指導。 5. 閱讀指導。 活動六：作文 1. 觀察練習。 2. 語句續寫。 3. 修辭運用。 4. 寫作練習。				縮寫等方式寫作。 6-3-4-4 能配合閱讀教學，練習撰寫心得、摘要等。		
十五 5/17~ 5/23	第肆單元擁抱 未來 第十一課迎風	活動一：注音 1. 「埃」、「翱」、「鷹」、「綰」、「颯」的發音方法。 2. 運用電腦「注音」輸入的方法處理資料，提升語文學習效能。 活動二：聆聽 1. 能在聆聽過程中，感受說話者的情緒。 2. 能主動參與討論，並能仔細聆聽及歸納內容。 活動三：說話 1. 複述課文。 2. 講述經驗。 3. 提出看法。 活動四：識字與寫字 1. 易錯字：「翱」、「綰」、「颯」。 2. 查找字典：「埃」、「翱」、「綰」、「颯」的部首與字義。 3. 字形辨別：「埃、挨、唉」、「鷹、鷹、鷹、應」。	5	翰林版國小六下國語第肆單元擁抱未來第十一課迎風	口頭報告 口頭評量 角色扮演 態度評量 資料蒐集	2-3-2-1 能在聆聽過程中，有系統的歸納他人發表之內容。 2-3-2-7 能正確記取聆聽內容的細節與要點。 3-3-4 能把握說話重點，充分溝通。 3-3-4-2 能在討論或會議中說出重點，充分溝通。 5-3-3 能認識文章的各種表述方式。 5-3-3-1 能了解文章的主旨、取材及結構。 5-3-3-2 能認識文章的各種表述方式(如：敘述、描寫、抒情、說明、議論等)。 5-3-4 能認識不同的文類及題材的作品，擴充閱讀範圍。 5-3-4-1 能認識不同的文類(如：詩歌、散文、小說、戲劇等)。 5-3-8 能共同討論閱讀的內容，並分享心得。 5-3-8-1 能理解作品中對周遭人、事、物的尊重與關懷。 6-3-4 能練習不同表述方式的寫作。 6-3-4-1 能學習敘述、描寫、說明、議論、抒情等表述方式，練習寫作。	【生涯發展教育】 3-2-1 覺察如何解決問題及做決定。 【家政教育】 3-3-3 從事與欣賞美化生活的藝術造型活動。 【資訊教育】 4-3-5 能利用搜尋引擎及搜尋技巧尋找合適的網路資源。	

週/ 起訖 時間	單元名稱	教學內容	節數	教材來源	評量方式	能力指標	融入領域或議題	備註
		活動五：閱讀 1. 摘取大意：摘錄各段重點，歸納出本課大意。 2. 語詞解釋。 3. 課文深究。 4. 朗讀指導。 5. 閱讀指導。 活動六：作文 1. 觀察想像。 2. 書籤、卡片製作。 3. 修辭運用。				6-3-4-2 能配合學校活動，練習寫作應用文(如：通知、公告、讀書心得、參觀報告、會議紀錄、生活公約、短篇演講稿等)。 6-3-4-3 能應用改寫、續寫、擴寫、縮寫等方式寫作。 6-3-4-4 能配合閱讀教學，練習撰寫心得、摘要等。		
十六 5/24~ 5/30	第肆單元擁抱 未來 統整活動四	活動一：寫作指導——寫 作的人稱 1. 教師帶領學生朗讀課 文語句，適當解釋、說明 語句含意，並歸納內容重 點。 2. 教師說明「人稱」是哪 三種。 活動二：朗讀指導——讀 出詩歌的抑揚頓挫 1. 教師帶領學生朗讀課 文語句，適當解釋、說明 語句含意，並歸納內容重 點。 2. 教師說明朗讀詩歌的 技巧。 3. 請學生自選一篇課文 進行朗讀。 活動三：寫作指導——佳 句贈別 1. 教師帶領學生朗讀課 文語句，適當解釋、說明 語句含意，並歸納內容重 點。 2. 請學生列舉畢業贈	5	翰林版國小 六下國語 第肆單元擁 抱未來 統整活動四	口頭報告 平時上課表現 蒐集資料	2-3-2-1 能在聆聽過程中，有系統的 歸納他人發表之內容。 2-3-2-7 能正確記取聆聽內容的細節 與要點。 3-3-1 能充分表達意見。 3-3-1-1 能和其他人交換意見，口述見 聞，或當眾作簡要演說。 3-3-4 能把握說話重點，充分溝通。 3-3-4-2 能在討論或會議中說出重 點，充分溝通。 6-3-2-2 能練習利用不同的途徑和方 式，蒐集各類寫作的材料。 6-3-2-3 能練習從審題、立意、選材、 安排段落及組織等步驟，習寫作文。 6-3-3-1 能養成觀察周圍事物，並寫 下重點的習慣。 6-3-4-1 能學習敘述、描寫、說明、 議論、抒情等表述方式，練習寫作。 6-3-6 能把握修辭的特性，並加以練 習及運用。 6-3-6-1 能理解簡單的修辭技巧，並 練習應用在實際寫作。	【生涯發展教育】 3-2-1 覺察如何解決 問題及做決定。 【資訊教育】 4-3-3 能利用資訊科技媒 體等搜尋需要的資 料。 【資訊教育】 4-3-5 能利用搜尋引擎及 搜尋技巧尋找合適 的網路資源。	

週/ 起訖 時間	單元名稱	教學內容	節數	教材來源	評量方式	能力指標	融入領域或議題	備註
		言，並說出想要送給誰，以及為什麼適合他的理由？						
十七 5/31~ 6/06	閱讀樂園二 冬末午後兩點 半的高鐵	<p>活動一：聆聽</p> <ol style="list-style-type: none"> 仔細聆聽課文教學CD，聽出朗讀課文的節奏。 聆聽教師所提的問題，使用正確語詞說話。 依主題表達意見。 <p>活動二：閱讀</p> <ol style="list-style-type: none"> 摘取大意：教師以提問討論方式引導學生閱讀課文了解內容，領會作者想法進而能提綱挈領歸納本課大意。 語詞解釋：指導學生運用字（辭）典或連貫上下文意等多元方式，解釋生難語詞。 課文深究：指導學生配合習作題目，深究課文內容。 <p>活動三：說話</p> <ol style="list-style-type: none"> 說一說自己搭乘高鐵或火車的經驗。 分享作者搭高鐵經驗和自己搭乘高鐵或火車的旅遊經驗有何異同？ <p>活動四：寫作</p> <ol style="list-style-type: none"> 依照習作問題指示，表達自己的意見。 練習運用簡短的語句表達自己的想法。 	5	翰林版國小 六下國語 閱讀樂園二 冬末午後兩 點半的高鐵	口頭報告 口頭評量 紙筆測驗 參與度評量	<p>3-3-1 能充分表達意見。</p> <p>3-3-2 能合適的表達語言。</p> <p>3-3-4 能把握說話重點，充分溝通。</p> <p>5-3-1 能掌握文章要點，並熟習字詞句型。</p> <p>5-3-3 能認識文章的各種表述方式。</p> <p>5-3-4 能認識不同的文類及題材的作品，擴充閱讀範圍。</p> <p>5-3-4-1 能認識不同的文類(如：詩歌、散文、小說、戲劇等)。</p> <p>5-3-5 能運用不同的閱讀策略，增進閱讀的能力。</p> <p>5-3-8 能共同討論閱讀的內容，並分享心得。</p> <p>5-3-8-1 能理解作品中對周遭人、事、物的尊重與關懷。</p> <p>6-3-2-1 能知道寫作的步驟，如：從蒐集材料到審題、立意、選材及安排段落、組織成篇。</p> <p>6-3-1 能正確流暢的遣詞造句、安排段落、組織成篇。</p> <p>6-3-3 能培養觀察與思考的寫作習慣。</p>	<p>【生涯發展教育】</p> <p>3-2-1 覺察如何解決問題及做決定。</p> <p>【資訊教育】5-3-2 認識網路智慧財產權相關法律，不侵犯智財權。</p> <p>【環境教育】3-2-3 了解並尊重不同族群文化對環境的態度及行為。</p>	
十八 6/08~	總複習	<p>活動一：</p> <ol style="list-style-type: none"> 複習並討論全冊各單元總說及情境圖。 	5	翰林版國小 六下國語 總複習	口頭報告 口頭評量 紙筆測驗	<p>2-3-2-1 能在聆聽過程中，有系統的歸納他人發表之內容。</p> <p>2-3-2-7 能正確記取聆聽內容的細節</p>	<p>【生涯發展教育】</p> <p>3-2-2 學習如何解決問題及做決定。</p>	

週/ 起訖 時間	單元名稱	教學內容	節數	教材來源	評量方式	能力指標	融入領域或議題	備註
6/13		2. 回顧各單元的意涵及重點。 活動二： 1. 複習各課較難的生字及語詞。 2. 複習各課句型，並比較其異同。 活動三： 1. 複習並整理各課文體。 2. 比較各類文體之特點及異同。 活動四： 複習全冊的統整活動內容。		總複習	參與度評量	與要點。 3-3-3-3 能有條理有系統的說話。 4-3-1-1 能利用簡易的六書原則，輔助認字，理解字義。 5-3-1 能掌握文章要點，並熟習字詞句型。 5-3-8 能共同討論閱讀的內容，並分享心得。 5-3-4-1 能認識不同的文類(如：詩歌、散文、小說、戲劇等)。 6-3-1-1 能應用各種句型，安排段落、組織成篇。	【資訊教育】4-3-1 能應用網路的資訊解決問題。	
十九 6/14~ 6/20	總複習	活動一： 1. 複習並討論全冊各單元總說及情境圖。 2. 回顧各單元的意涵及重點。 活動二： 1. 複習各課較難的生字及語詞。 2. 複習各課句型，並比較其異同。 活動三： 1. 複習並整理各課文體。 2. 比較各類文體之特點及異同。 活動四： 複習全冊的統整活動內容。 【畢業週】	5	翰林版國小 六下國語 總複習 總複習	口頭報告 口頭評量 紙筆測驗 參與度評量	2-3-2-1 能在聆聽過程中，有系統的歸納他人發表之內容。 2-3-2-7 能正確記取聆聽內容的細節與要點。 3-3-3-3 能有條理有系統的說話。 4-3-1-1 能利用簡易的六書原則，輔助認字，理解字義。 5-3-1 能掌握文章要點，並熟習字詞句型。 5-3-4-1 能認識不同的文類(如：詩歌、散文、小說、戲劇等)。 6-3-1-1 能應用各種句型，安排段落、組織成篇。	【生涯發展教育】 3-2-2 學習如何解決問題及做決定。 【資訊教育】4-3-1 能應用網路的資訊解決問題。	